

{ }

© Univerzita Hradec Králové, 2021.

Design © Jiří Toman a Michal Kukačka, 2009–2021.



Obsah

1 úvod

- 1.01 Jednotný vizuální styl 10
- 1.02 Jak pracovat s grafickým manuálem 12

2 logotyp

- 2.01 Názvy instituce 16
- 2.02 Explikace značky 17
- 2.03 Hierarchizace skupin logotypů 18
- 2.04 I. úroveň — základní logotyp univerzity 19
- 2.05 I. úroveň — kompoziční varianty logotypu univerzity 20
- 2.06 I. úroveň — anglické mutace logotypu univerzity 21
- 2.07 I. úroveň — latinské mutace logotypu univerzity 22
- 2.08 I. úroveň — zakázané varianty logotypu 23
- 2.09 II. úroveň — logotypy Fakulty informatiky a managementu, barevné provedení 24
- 2.10 II. úroveň — logotypy Fakulty informatiky a managementu, jednobarevné provedení 25
- 2.11 II. úroveň — logotypy Pedagogické fakulty, barevné provedení 26
- 2.12 II. úroveň — logotypy Pedagogické fakulty, jednobarevné provedení 27
- 2.13 II. úroveň — logotypy Filozofické fakulty, barevné provedení 28
- 2.14 II. úroveň — logotypy Filozofické fakulty, jednobarevné provedení 29
- 2.15 II. úroveň — logotypy Přírodovědecké fakulty, barevné provedení 30
- 2.16 II. úroveň — logotypy Přírodovědecké fakulty, jednobarevné provedení 31
- 2.17 II. úroveň — zakázané varianty logotypů 32
- 2.18 III. úroveň — logotypy dalších univerzitních pracovišť 33
- 2.19 III. úroveň — logotypy dalších univerzitních pracovišť, anglické mutace 34
- 2.20 III. úroveň — zakázané varianty logotypů 35
- 2.21 Konstrukce značky pro logotypy I.–III. úrovně 36
- 2.22 Konstrukce logotypů I.–III. úrovně 37
- 2.23 Ochranné zóny logotypů 38
- 2.24 Rozměrové řady a minimální velikosti logotypů 40
- 2.25 konferenční logotypy a logotypy pravidelných akcí — konstrukce 42
- 2.26 konferenční logotypy a logotypy pravidelných akcí — ukázky řešení 43
- 2.27 Logotypy v materiálu 44
- 2.28 Užití logotypů na podkladech různé tmavosti 46
- 2.29 Užití logotypů na podkladech různého charakteru 47
- 2.30 Logotyp v kombinaci se statutárním znakem univerzity 48
- 2.31 Logotyp v kombinaci se státním znakem České republiky 49

3 písmo

3.01	Univerzitní písmo Gradec	52	
3.02	Sazba univerzitním písmem Gradec		55
3.03	Comenia Serif	56	
3.04	Sazba písmem Comenia Serif		57
3.05	Comenia Sans	58	
3.06	Sazba písmem Comenia Sans		59
3.07	Zástupná písma	60	
3.08	Sazba zástupnými písmi		61
3.09	Základní typografická pravidla		62

4 barevnost a doplňkové prvky

4.01	Základní barvy I. (univerzitní) a III. úrovně		66
4.02	Základní barvy II. úrovně (fakultní)		67
4.03	Práce s barvami	68	
4.04	Plnobarevné rastry univerzitní		69
4.05	Polotónové rastry univerzitní		70
4.06	Plnobarevné rastry fakultní		71
4.07	Polotónové rastry fakultní		72
4.08	Doplňkový prvek „závorka“		73
4.09	Doplňkový prvek „bublina“		74
4.10	Ukázky užití doplňkových prvků		75

5 merkantilní tiskoviny

5.01	Vizitky	78	
5.02	Dopisní papír	80	
5.03	Dopisní papír s označením funkce/pracoviště		81
5.04	Dopisní papír slavnostní	82	
5.05	Dopisní obálka	84	
5.06	Komplimentka	85	
5.07	Tisková zpráva	86	
5.08	Objednávka	87	
5.09	Faktura	88	
5.10	Mzdový dekret	89	
5.11	Razítka – kulatá	90	
5.12	Razítka – obdélníková		91
5.13	Razítka – různá, příležitostná		92
5.14	Identifikační karty	93	

6 další tiskoviny

6.01	Plakát A4	96	
6.02	Plakát A3	98	
6.03	Pozvánka 1/3 A4	100	
6.04	Pozvánka A5	102	
6.05	Prezentační desky A5	104	
6.06	Prezentační desky A4	106	
6.07	Kancelářský blok A5	108	
6.08	Kancelářský blok A4	109	
6.09	Telefonní seznam	110	
6.10	Slavnostní diplom	111	
6.11	Vnitřní předpisy a řídící akty		112
6.12	Publikace A5	114	
6.13	Publikace A4	115	
6.14	Publikace čtvercová		116
6.15	Skripta A5	118	

7 propagační předměty

7.01	Kancelářské potřeby	122	
7.02	Nálepky a placky	124	
7.03	Deštníky	126	
7.04	Trička	128	
7.05	„College“ motivy pro potisk textilu		130
7.06	Nápojový set	132	
7.07	Odznaky	134	

8 elektronické aplikace

8.01	E-mailový podpis	139	
8.02	Ikony (avatary) pro sociální sítě		140
8.03	Prezentace – titulní list	142	
8.04	Prezentace – předělový list kapitoly	144	
8.05	Prezentace – předělový list kapitoly s použitím fotografie		146
8.06	Prezentace – list s textovým obsahem	147	
8.07	Prezentace – list s obrazovým obsahem	148	
8.08	Prezentace – list s celostránkovým obrázkem	149	
8.09	Prezentace – list s textovým obsahem, tmavé pozadí		150
8.10	Prezentace – list s obrazovým obsahem, tmavé pozadí		151

9 prostorové aplikace

- 9.01 Vnější orientační systém – označení budov 154
- 9.02 Označení prosklených dveří 155
- 9.03 Vnější orientační systém – směrové sloupy 156
- 9.04 Vnitřní orientační systém – rozcestník 157
- 9.05 Vnitřní orientační systém – označení dveří 158
- 9.06 Mobilář 160
- 9.07 Piktogramy 162
- 9.08 Označení vozidel 163

1



úvod



1.01 Jednotný vizuální styl

Jednotným vizuálním stylem rozumíme jednotnou grafickou úpravu prvků systému vizuální komunikace univerzity. Patří sem jak prvky určené pro vnější komunikaci, tak prvky určené pro komunikaci uvnitř univerzity. Důsledným dodržováním pravidel jednotného vizuálního stylu je možno budovat pozitivní obraz Univerzity Hradec Králové jako moderní, přátelské a sebejisté vzdělávací instituce.

Exkluzivně pro jednotný vizuální styl UHK (zejména pro logotypy a akcidenční užití) byla navržena písmová rodina *Gradec*. Písmo samo o sobě je tak nositelem jedinečné a nezaměnitelné univerzitní identity.

V roce 2018 došlo k aktualizaci jednotného vizuálního stylu spočívající především ve změně poměru velikosti typografie a grafické značky v logotypech ve prospěch textové části a taktéž v kodifikaci dalších kompozičních variant logotypů. Drobnými změnami však prošly takřka všechny součásti jednotného vizuálního stylu, od univerzitního písma, ke kterému byly navrženy odpovídající vyznačovací řezy, přes nové rastry až po grafickou úpravu merkantilních tiskovin.



1.02 Jak pracovat s grafickým manuálem

Grafický manuál logotypu a jednotného vizuálního stylu Univerzity Hradec Králové slouží jako prvotní pomůcka při vytváření grafických materiálů s univerzitním prostředím spjatých. Postihuje základní portfolio merkantilních tiskovin (dopisní papír, vizitka, dopisní obálka apod.), elektronických dokumentů (elektronický podpis, prezentace, ikony na sociální sítě) i obecná pravidla pro práci s logotypy či písmem. Jeho nedílnou součástí je i on-line úložiště, na kterém naleznete kromě logotypů ve všech povolených variantách i vzorové soubory pro tvorbu tiskovin, šablony dokumentů pro kancelářský balík Microsoft Office apod.

Tato publikace však není a ani nemůže být vyčerpávajícím výčtem všech forem tiskové a publikační činnosti. Proto je nezbytné, aby každý specifický výtvarný úkol mimořádné důležitosti (např. výroční zpráva, katalog, novoročenka, univerzitní kalendář) byl řešen profesionálními grafickými designéry, a to při respektování nejen obecných pravidel v tomto manuálu definovaných, ale i specifčnosti každého jednotlivého úkolu. Jedině tak je možno zaručit vysoký standard vizuální komunikace Univerzity Hradec Králové, respektive jejího obrazu jako takového.

Tiskoviny v tomto manuálu uvedené jsou, dovolují-li to možnosti, v měřítku 1:1. Tiskoviny většího formátu (např. dopisní papír) bylo však s ohledem na možnosti kótování nutné v adekvátním měřítku zmenšit. Primárně je tedy třeba se při konstrukci tiskovin řídit

číselnými hodnotami u rozkresů, přičemž veškeré rozměry jsou zapisovány v milimetrech (není-li uvedeno jinak). Černou barvou je v tomto grafickém manuálu vyznačován čistý formát tiskoviny, zatímco **azurovou** (cyan) pomocná vodítka s rozměry a **purpurovou** (magenta) pak doplňující popisky. Písmena **U**, **F** či **P** (a jejich kombinace) v levém horním rohu rozkresu označují univerzitní, fakultní, resp. pracovištní variantu. U materiálů s totožnou konstrukcí pro více variant je třeba vždy nahradit odpovídající logotyp a též základní fakultní barvu, je-li užitá (viz kapitolu 4.02, str. 71). Plochy v barvě 20% odstínu azurové modré vymezují textová pole pro variabilní obsah, který z principu není možné v tomto manuálu definovat.

Aplikace, u nichž je vhodné užít varianty logotypů pro malé velikosti („small“, viz kapitolu č. 2 – Logotyp), jsou označeny symbolem **S**.

Písmo je definováno popiskami („bublinami“), přičemž první řádek určuje rodinu písma, jeho řez a velikost (u víceřádkových textů je za lomítkem uveden meziřádkový proklad), zatímco druhý řádek popisuje jeho barvu dle barevné palety uvedené v kapitole 4. V nevyhnutelných případech je možné se od doporučených hodnot mírně odchýlit (např. citlivým zmenšením velikosti písma v případě příliš dlouhého textu apod.). Je však výslovně zakázáno deformovat písmo např. roztahováním, zužováním či kosením. V případě potřeby vždy užíváme dalších řezů, které písmo nabízí.

univerzitní (U) / fakultní (F) / pracovištní (P) varianta

rozměry v mm

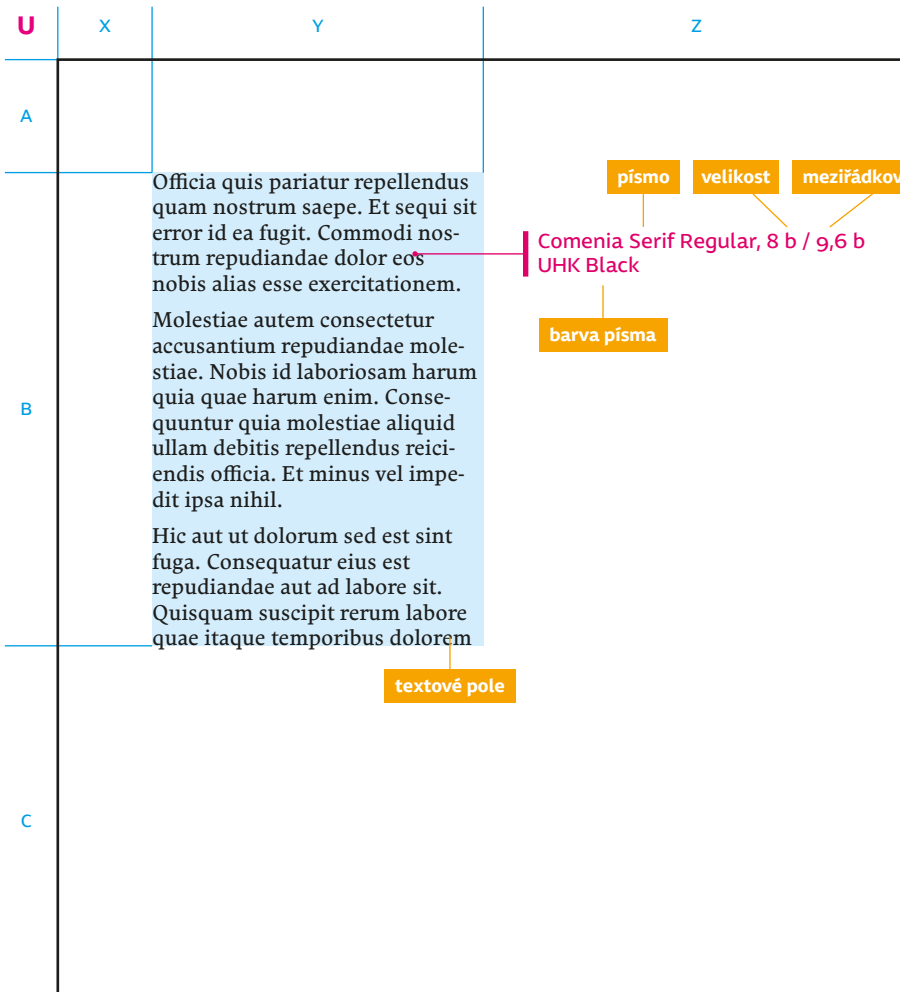

písmo velikost mezirádkový proklad

Comenia Serif Regular, 8 b / 9,6 b
UHK Black

barva písma

textové pole

rozměr tiskoviny (š × v)

měřítko zobrazení

85 × 54 mm

1:1

2



logotyp



2.01 Názvy instituce

kodifikované české označení:

Univerzita Hradec Králové
Fakulta informatiky a managementu
Pedagogická fakulta
Filozofická fakulta
Přírodovědecká fakulta

kodifikované anglické označení:

University of Hradec Králové
Faculty of Informatics and Management
Faculty of Education
Philosophical Faculty
Faculty of Science

kodifikované zkratky:

UHK
FIM UHK
PdF UHK
FF UHK
PŘF UHK

*Dbáme na správné užití **velkých a malých písmen**, mezi jednotlivými slovy používáme **čtverčíkové mezery**, jednotlivá slova v názvech nedělíme na dva řádky – a není-li to bezpodmínečně nutné, snažíme se nerozdělovat do dvou řádků ani celý název univerzity, resp. fakulty.*

ukázky chybného označení:

~~**UNIVERZITA HRADEC KRÁLOVÉ**
Univerzita HRADEC KRÁLOVÉ
Filozofická Fakulta
Fakulta přírodovědecká
Faculty of education
pdf UHK
PŘF UHK~~

2.02 Explikace značky

Množina studentů, množina vyučujících, množina fakult, množina nápadů, množina výsledků, množina slov. Stručně — **množina**. Množina je základní ideou logotypu UHK. Vystihuje univerzitu jako prostor otevřený novým obsahům, prostor, který má možnost spoluvytvářet každý z nás. Zároveň je však prostorem, který chrání — stejně jako tomu kdysi bylo u hradeckého opevnění, z jehož tvarosloví (společně s nezapomenutelným architektonicko-urbanistickým odkazem, který v Hradci Králové zanechali Josef Gočár, Oldřich Liska

a další) značka svou pečlivou geometrickou konstrukcí vychází. Díky svému jednoznačnému (typografickému) konceptu zůstává univerzitní značka neměnná a aktuální i při libovolném počtu fakult. Doplňující značky fakult splňují díky své ucelenosti samy o sobě veškeré předpoklady pro bezproblémovou identifikaci fakulty v rámci univerzity jako celku, a to jak tvarem, tak barvou. Ačkoli každá značka umožňuje plnohodnotné rozvinutí fakultní identity, neustále zůstává součástí identity univerzitní.

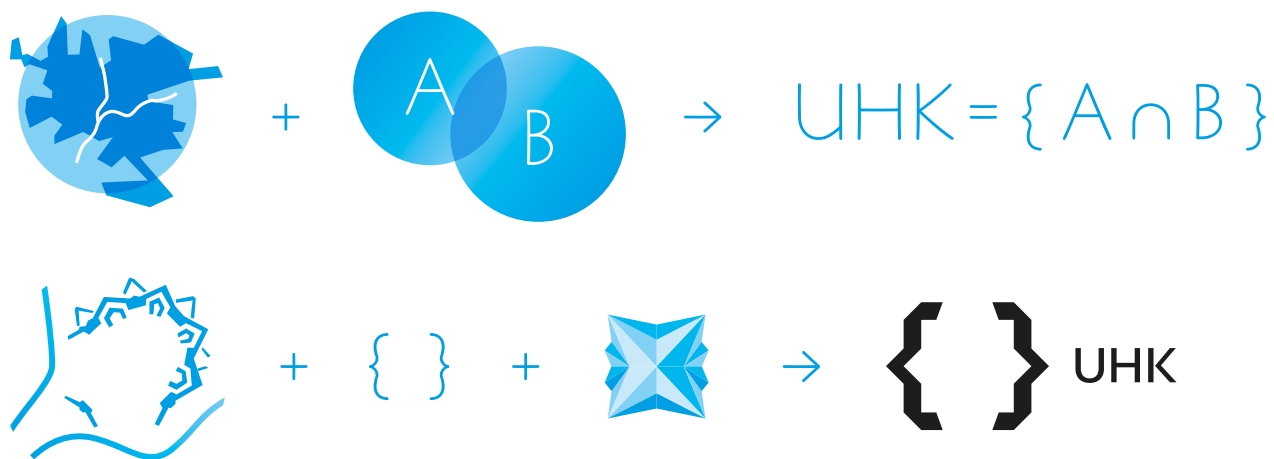

2.03 Hierarchizace skupin logotypů

Logotypy v rámci jednotného vizuálního stylu univerzity jsou členěny do čtyř základních úrovní. První úroveň obsahuje výhradně kompoziční a jazykové varianty univerzitního logotypu, logotypy druhé úrovně zastupují jednotlivé fakulty, resp. případné ústavy či instituty Univerzity Hradec Králové.

Logotypy třetí a čtvrté úrovně jsou vyhrazeny dalším součástí univerzity (či fakult/ústavů/institutů), které hrají důležitou roli ve vnějších nebo vnitřních vztazích univerzity a jejichž povaha komunikace si samostatný logotyp vyžaduje. Zatímco součásti zastupované logotypem třetí úrovně jsou přímou integrální součástí univerzity či její fakulty/ústavu/institutu, identity zastupované logotypem čtvrté úrovně mohou být do značné míry autonomní a k univerzitě se váží více svým obsahem (typicky studentské spolky, nezávislé umělecké soubory apod.). Na rozdíl od logotypů čtvrté úrovně je možné (nikoliv však nutné) logotypy třetí úrovně uvádět i se slovním označením univerzity či fakulty. U logotypů čtvrté úrovně je též zakázáno používat tvarosloví, jež by upomínalo k logotypům I.–III. úrovně.

Slovní označení v rámci logotypů všech úrovní jsou vždy sázena písmem *Gradec* v řezu *Regular* — právě řešení typografické části je pak hlavním spojujícím prvkem logotypů jednotného vizuálního stylu UHK.

Veškeré logotypy I.–IV. úrovně jsou nedílnou součástí jednotného vizuálního stylu Univerzity Hradec Králové. Je tedy možné je vytvářet, užívat a šířit jedině na základě souhlasu oprávněného nositele autorských práv k vizuálnímu stylu UHK. Logotypy zároveň tvoří významný prvek vnitřní i vnější komunikace — rozhodnutí o jejich vytváření, resp. přiznání jednotlivým součástem univerzity je tak vyhrazeno kancléři UHK.



I. úroveň (univerzita)



II. úroveň (fakulty/ústavy/instituty)



III. úroveň (celouniverzitní, příp. fakultní pracoviště)



IV. úroveň

Logotypy I. a II. úrovně jsou vždy vytvářeny autory vizuálního stylu UHK. Pro zprostředkování návrhu logotypů III. a IV. úrovně je třeba se obrátit na kancléře UHK.



2.05 I. úroveň — kompoziční varianty logotypu univerzity

{ } Univerzita Hradec Králové

{ } Univerzita
Hradec Králové

{ } UHK

{ }
Univerzita
Hradec
Králové

varianty „regular“ pro velikosti min. 7,8 mm výšky značky

{ } Univerzita Hradec Králové

{ } UHK

varianty „small“ pro velikosti pod 7,8 mm výšky značky

{ } University of Hradec Králové

{ } University of
Hradec Králové

{ } UHK

{ }
University
of Hradec
Králové

varianty „regular“ pro velikosti min. 7,8 mm výšky značky

{ } University of Hradec Králové

{ } UHK

varianty „small“ pro velikosti pod 7,8 mm výšky značky

{ } Universitas Reginaegradecensis

{ } Universitas
Reginaegradecensis

{ }
Universitas
Reginaegradecensis

varianty „regular“ pro velikosti min. 7,8 mm výšky značky

{ } Universitas Reginaegradecensis

varianta „small“ pro velikosti pod 7,8 mm výšky značky

2.08 I. úroveň — zakázané varianty logotypu



Neděformujte logotyp



Neměňte barvy



Nenahrazujte písmo



Nepřidávejte efekty



Neměňte kompozici ani proporce



Nepoužívejte v nedostatečném rozlišení



Dodržujte ochrannou zónu



Nenahrazujte text



Dodržujte minimální velikost

2.09 II. úroveň — logotypy Fakulty informatiky a managementu, barevné provedení

 Univerzita Hradec Králové
Fakulta informatiky a managementu

 FIM UHK

 Univerzita
Hradec Králové
Fakulta informatiky
a managementu

 University of Hradec Králové
Faculty of Informatics and Management

 University of
Hradec Králové
Faculty of Informatics
and Management

 Fakulta informatiky a managementu UHK

 FIM UHK

 Faculty of Informatics and Management UHK

varianty „small“ pro velikosti pod 7,8 mm výšky značky

varianty „regular“ pro velikosti min. 7,8 mm výšky značky

 Univerzita Hradec Králové
Fakulta informatiky a managementu

 FIM UHK

 Univerzita
Hradec Králové
Fakulta informatiky
a managementu

 University of Hradec Králové
Faculty of Informatics and Management

 University of
Hradec Králové
Faculty of Informatics
and Management

varianty „regular“ pro velikosti min. 7,8 mm výšky značky

 Fakulta informatiky a managementu UHK

 FIM UHK

 Faculty of Informatics and Management UHK

varianty „small“ pro velikosti pod 7,8 mm výšky značky



varianty „regular“ pro velikosti min. 7,8 mm výšky značky



varianty „small“ pro velikosti pod 7,8 mm výšky značky



varianty „regular“ pro velikosti min. 7,8 mm výšky značky



varianty „small“ pro velikosti pod 7,8 mm výšky značky



varianty „regular“ pro velikosti min. 7,8 mm výšky značky



varianty „small“ pro velikosti pod 7,8 mm výšky značky

 Univerzita Hradec Králové
Filozofická fakulta

 FF UHK

 Univerzita
Hradec Králové
Filozofická
fakulta

 University of Hradec Králové
Philosophical Faculty

 University of
Hradec Králové
Philosophical
Faculty

varianty „regular“ pro velikosti min. 7,8 mm výšky značky

 Filozofická fakulta UHK

 FF UHK

 Philosophical Faculty UHK

varianty „small“ pro velikosti pod 7,8 mm výšky značky

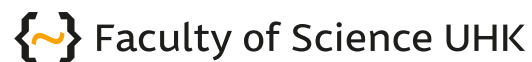

varianty „small“ pro velikosti pod 7,8 mm výšky značky

varianty „regular“ pro velikosti min. 7,8 mm výšky značky



varianty „regular“ pro velikosti min. 7,8 mm výšky značky

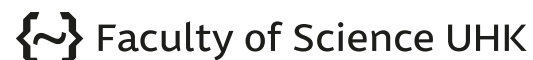

varianty „small“ pro velikosti pod 7,8 mm výšky značky

2.17 II. úroveň — zakázané varianty logotypů



Nedeformujte logotyp



Neměňte barvy



Nenahrazujte písmo



Nepřidávejte efekty



Neměňte kompozici ani proporce

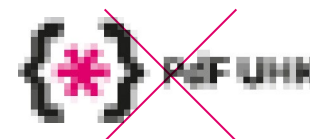

Nepoužívejte v nedostatečném rozlišení



Dodržujte ochrannou zónu



Nenahrazujte text



Dodržujte minimální velikost





UHK Centre for Information,
Counselling and Career Advice



University of Hradec Králové
Gaudeamus Publishing House



University of Hradec Králové
University Halls of Residence



University of Hradec Králové
University Library



University of Hradec Králové
Alumni Club

2.20 III. úroveň — zakázané varianty logotypů



2.21 Konstrukce značky pro logotypy I.–III. úrovně

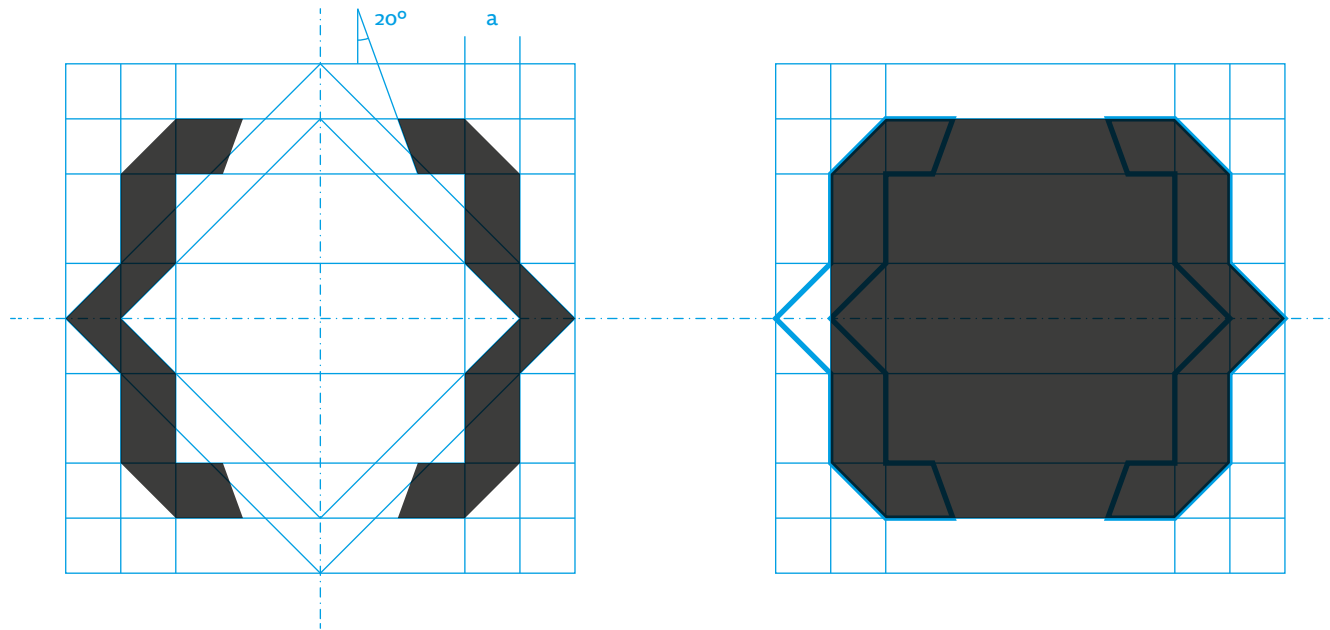

2.22 Konstrukce logotypů I.–III. úrovně



2.23 Ochranné zóny logotypů

Ochranná zóna definuje prostor, do kterého nesmí zasahovat žádné jiné grafické, obrazové či textové prvky. Stejně tak není dovoleno umísťovat logotyp tak, aby okraj média do této zóny zasahoval.

Pro logotypy I.–III. úrovně je ochrannou zónou obdélník, jehož okraje jsou od nejkrajnějšího bodu logotypu odsazeny trojnásobkem šířky tahu závorky ze značky (a). Tento princip je aplikován pro veškeré kompoziční i jazykové varianty logotypů, s výjimkou variant „small“ (tj. pro velikosti pod 7,8 mm výšky závorky) – u nich je odsazení okrajů ochranné zóny rovno celé výšce logotypu.

Při umísťování logotypů k okraji tiskoviny je nutno počítat s vůlí tiskařského, resp. knihařského procesu, tj. v závislosti na technologii nejčastěji 2–3 mm).

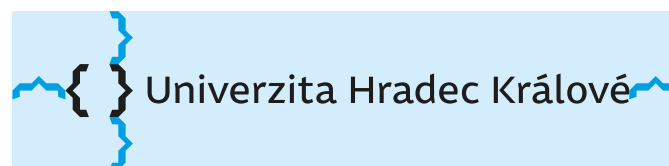
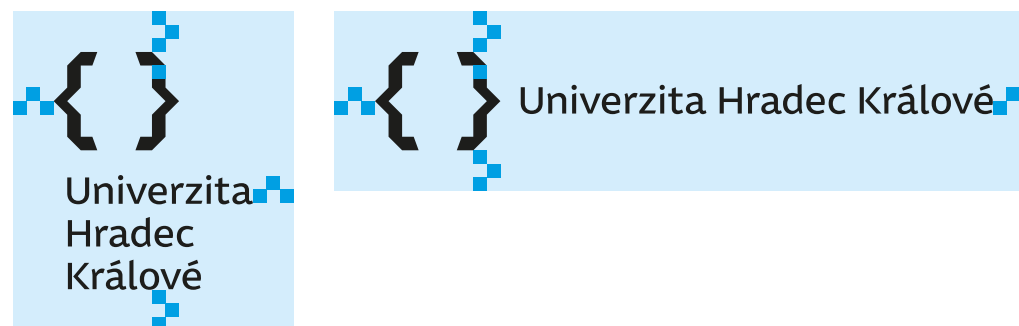

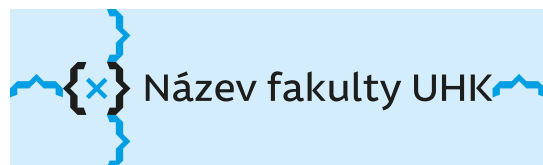
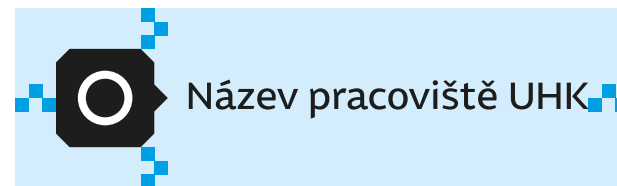
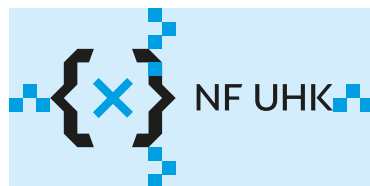
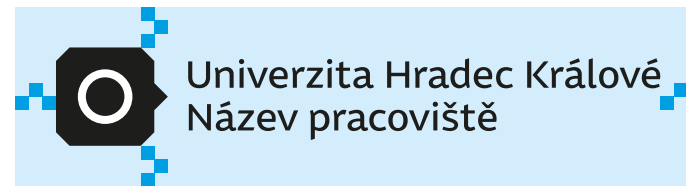
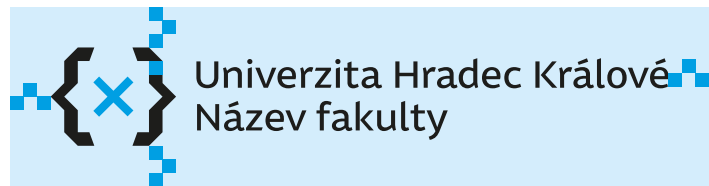

2.24 Rozměrové řady a minimální velikosti logotypů

Velikostní řady představují nejběžnější velikosti logotypů. Odvíjí se od 100% velikosti logotypu, což je velikost odpovídající užití na médiu formátu A4. Ta je pro logotypy I.–III. úrovně definována výškou grafické značky (bez textové části) 13 mm. Minimální velikost určuje nejkrajnější přípustné zmenšení. U základních logotypů I.–II. úrovně odpovídá výšce značky 7,8 mm. Pro menší velikosti užíváme speciálních variant „small“ se změněným poměrem velikostí grafické a textové části. Jejich minimální velikost je pak definována jako 4 mm výšky logotypu. U logotypů III. úrovně je minimální velikost 50 % základní velikosti logotypu.

S ohledem na čitelnost logotypů je zakázáno používat logotyp ve velikostech menších, než jsou výše definované minimální velikosti.

Kromě uvedených pravidel je třeba vždy brát zřetel i na konkrétní technologická specifika materiálového provedení logotypu tak, aby nedošlo k zhoršení jeho čitelnosti. U elektronického použití je důležité zohlednit i různou kvalitu zobrazovacích zařízení na straně příjemců a velikost logotypu volit vždy tak, aby byl dobře čitelný i na nejméně kvalitním předpokládaném zobrazovači.



100 % – základní velikost logotypu pro tiskoviny formátu A4



80 % – základní velikost logotypu pro tiskoviny formátu A5–A6



60 % – minimální velikost základního logotypu



maximální velikost varianty „small“

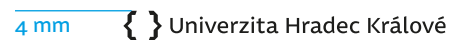

minimální velikost varianty „small“



100 % – základní velikost logotypu pro tiskoviny formátu A4



80 % – základní velikost logotypu pro tiskoviny formátu A5–A6

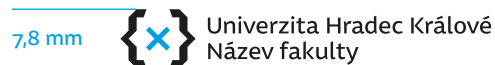

60 % – minimální velikost základního logotypu



maximální velikost varianty „small“



minimální velikost varianty „small“



100 % – základní velikost logotypu pro tiskoviny formátu A4



80 % – základní velikost logotypu pro tiskoviny formátu A5–A6



50 % – minimální velikost logotypu

2.25 konferenční logotypy a logotypy pravidelných akcí – konstrukce





2.27 Logotypy v materiálu

V případě aplikace logotypů v materiálu (tj. ražbou, gravírováním, leptáním apod.) nebo při výrobě prostorových značek jsou všechny části logotypu zahloubené nebo vyvýšené v jedné rovině. Pokud to dané podmínky umožňují, je preferováno barevné provedení značky, resp. logotypů. Vždy je ovšem nutno dodržovat kodifikovanou barevnost (viz kapitulu 4). Není-li tato dosažitelná, použijeme variantu jednobarevnou. Velikost značky je závislá na konkrétních podmínkách, vždy však dbáme na dostatečnou čitelnost a uspokojivé odsazení od možných rušivých prvků v okolí.























Univerzita
Hradec Králové
Název
fakulty



ensis

2.28 Užití logotypů na podkladech různé tmavosti

U logotypů ve všech jejich variantách používáme na podkladech o tmavosti 0–50 % pozitivní varianty, zatímco na podkladech o tmavosti 51–100 % negativní varianty logotypu. Na podkladech o tmavosti 21–80 % je vždy nutno užít jednobarevné varianty logotypu, na podkladech s tmavostí 0–20 %, resp. 81–100 % je možné užít jak jednobarevné, tak plnobarevné varianty.

 UHK	 NF UHK	 Název pracoviště UHK	0–20 %
 UHK	 NF UHK	 Název pracoviště UHK	
 UHK	 NF UHK	 Název pracoviště UHK	21–50 %
 UHK	 NF UHK	 Název pracoviště UHK	51–80 %
 UHK	 NF UHK	 Název pracoviště UHK	81–100 %
 UHK	 NF UHK	 Název pracoviště UHK	

2.29 Užití logotypů na podkladech různého charakteru

Při použití na podkladech různého charakteru se uplatňuje pozitivní či negativní varianta logotypu v závislosti na tmavosti podkladu (viz předchozí kapitola). Je povoleno použít logotyp i na nejednotlivém podkladu, nenarušuje-li výrazně čitelnost loga. Je však zakázáno používat logotyp na příliš složitých podkladech, které znemožňují či omezují čitelnost logotypu. V případě jednobarevného nečerného tisku je vždy třeba volit barvy tak, aby bylo tmavostním kontrastem dosaženo dostatečné čitelnosti logotypu.

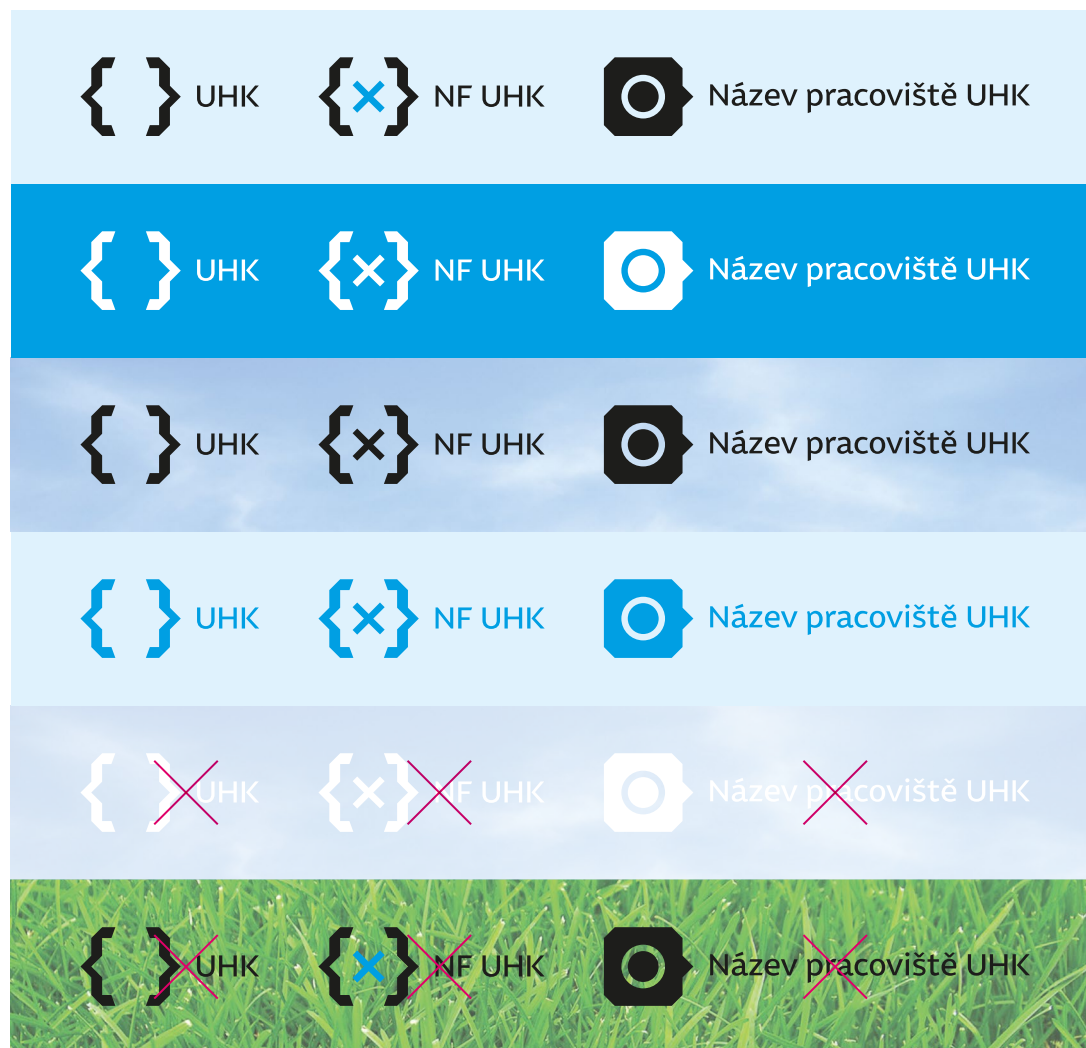

2.30 Logotyp v kombinaci se statutárním znakem univerzity

Při užití logotypu v kombinaci se statutárním znakem univerzity respektujeme pravidla, která upravují použití tohoto znaku, stejně jako jeho aktuální kodifikovanou výtvarnou podobu. Vyžaduje-li to situace, je pro akcentaci slavnostního charakteru tiskoviny možné použít logotyp s textovou částí v latinské mutaci.



2.31 Logotyp v kombinaci se státním znakem České republiky

Při užití logotypu v kombinaci se státním znakem České republiky respektujeme pravidla, která upravují použití velkého státního znaku, přičemž doporučujeme užít překres státního znaku od Františka Štorma (v souladu se zákonem, kde je kodifikován pouze blason, tedy slovní heraldický popis, nikoliv konkrétní výtvarná podoba). Vyžaduje-li to situace, je pro akcentaci slavnostního charakteru tiskoviny možné použít logotyp s textovou částí v latinské mutaci.

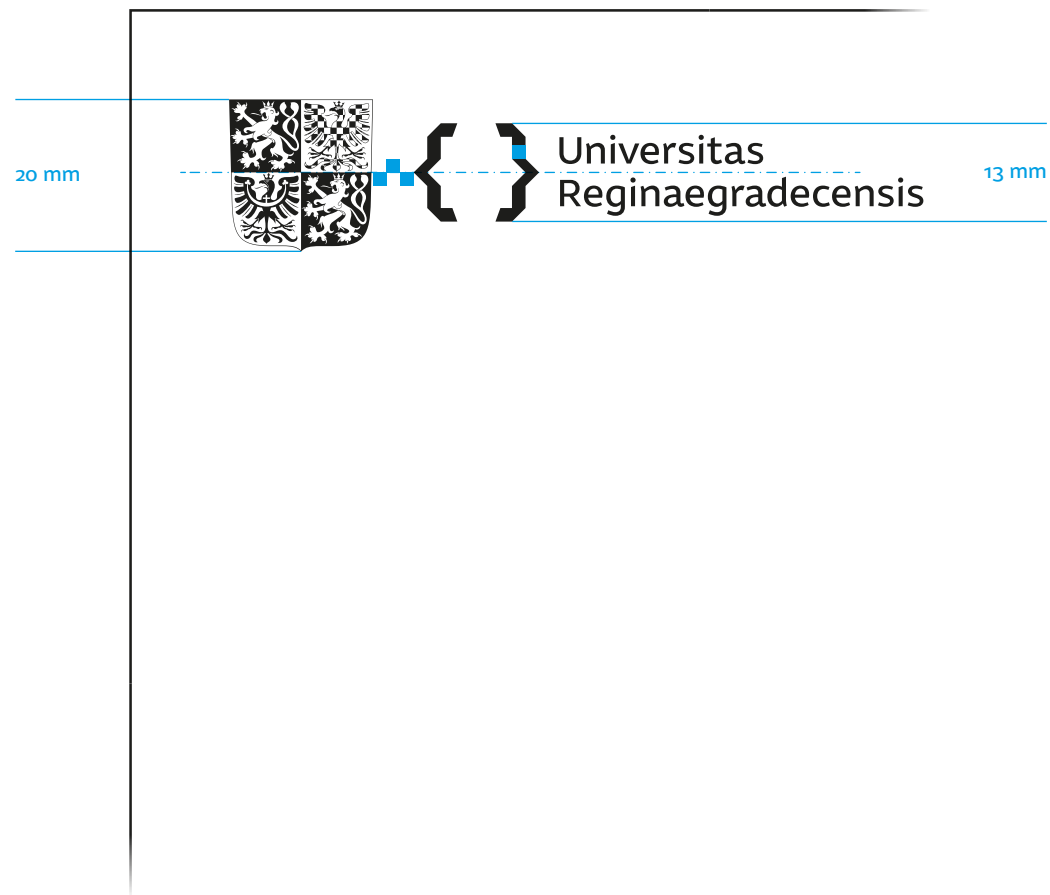

3



písmo



3.01 Univerzitní písmo Gradec

Základním písmem jednotného vizuálního stylu univerzity je písmová rodina **Gradec**. Jedná se o bezserifové dynamické písmo navržené specificky pro potřeby vizuální identity Jiřím Tomanem v roce 2009. Používá se především pro akcidenční užití (slogany, názvy publikací apod.), zatímco pro komplexnější sazbu delších textů, jakými jsou skripta apod., se používají písma rodiny **Comenia** (viz následující kapitoly).

V roce 2018 byl Gradec výrazně aktualizován, především doplněním o širokou paletu řezů (vč. *kurziv*) a revizí tvarového řešení všech grafémů, horizontálních proporcí a metrik. Aktualizované písmo je snadno rozeznatelné díky nově řešené mínusce „a“ s výběhem.



Gradec 1.0



Gradec 2.0

Univerzita Hradec Králové
vaše alma mater

Gradec

EXCLUSIVE TYPEFACE FOR UHK!

Königgrätzstraße

www.uhk.cz

Rokitanského

współpraca międzynarodowa

i1964—2019!



viditelné úhly v písmu Gradec odpovídají úhlu seřiznutí závorek v univerzitní značce (20°)

Díky zakotvené OpenType funkci ligatur (*liga*) je možné písmem Gradec „zapsat“ značky a dvouřádkové, resp. zkratkové české a anglické varianty logotypů I. úrovně a české varianty logotypů II. úrovně.

Sekvence znaků (fráze), které je možné uplatnit pro zápis odpovídajících variant logotypů (vč. mezer a kapitalizace):

{ }
{=}
{*}
{...}
{~}
{=} FIM UHK
{*} PdF UHK
{...} FF UHK
{~} PŘF UHK
{ } Univerzita Hradec Králové
{ } University of Hradec Králové
{=} Univerzita Hradec Králové Fakulta informatiky a managementu
{*} Univerzita Hradec Králové Pedagogická fakulta
{...} Univerzita Hradec Králové Filozofická fakulta
{~} Univerzita Hradec Králové Přírodovědecká fakulta

S ohledem na maximální povolené zmenšení logotypů je nutné jako velikost fontu zvolit alespoň **25 b**.

OpenType funkce standardních ligatur bývá ve většině aplikací implicitně zapnutá. S ohledem na původní určení ligatur (slítků) však nemusí funkce korektně fungovat, je-li fráze rozdělena do dvou řádků.

{ } → { }
{...} → {...}
{=} → {=}
{*} → {*}
{~} → {~}

Gradec ♥ *OpenType*

Gradec Thin
Gradec Thin Italic
Gradec Light
Gradec Light Italic
Gradec Regular
Gradec Italic
Gradec Medium
Gradec Medium Italic
Gradec Bold
Gradec Bold Italic
Gradec Black
Gradec Black Italic



3.03 Comenia Serif

Základním serifovým písmem pro Univerzitu Hradec Králové je Comenia Serif. Byla navržena v roce 2006 předním českým písmařem Františkem Štormem. Písmový systém Comenia je výsledkem dlouhodobého výzkumu v oblasti ergonomie psaní, čtení, tiskových a elektronických publikačních technik i vývoje písma. Jeho tvary, proporce a estetické kvality jsou upraveny mj. i k eliminaci únavy očí, a proto se používá především pro sazbu delších textů.

ABČDEFGHÍJKL̥MNÖPQRSTŮVWXYŽ
ąbçďefghijklmńôpqrřstüvwxyž

Comenia Serif Regular

ABČDEFGHÍJKL̥MNÖPQRSTŮVWXYŽ
ąbçďefghijklmńôpqrřstüvwxyž

Comenia Serif Italic

ABČDEFGHÍJKL̥MNÖPQRSTŮVWXYŽ
ąbçďefghijklmńôpqrřstüvwxyž

Comenia Serif Bold

ABČDEFGHÍJKL̥MNÖPQRSTŮVWXYŽ
ąbçďefghijklmńôpqrřstüvwxyž

Comenia Serif Bold Italic

3.04 Sazba písmem Comenia Serif

Jednotným *vizuálním stylem* rozumíme jednotnou grafickou úpravu prvků systému vizuální komunikace univerzity. Patří sem jak prvky určené pro **vnější komunikaci**, tak prvky určené pro komunikaci **uvnitř univerzity**.

Comenia Serif, 11 b / 14,3 b
délka řádku 85–170 mm

5 mm — Důsledným dodržováním pravidel jednotného vizuálního stylu je možno budovat pozitivní obraz Univerzity Hradec Králové jakožto moderní, přátelské a sebejisté vzdělávací instituce.

Jednotným *vizuálním stylem* rozumíme jednotnou grafickou úpravu prvků systému vizuální komunikace univerzity. Patří sem jak prvky určené pro **vnější komunikaci**, tak prvky určené pro komunikaci **uvnitř univerzity**.

Comenia Serif, 10 b / 13 b
délka řádku 75–150 mm

4,5 mm — Důsledným dodržováním pravidel jednotného vizuálního stylu je možno budovat pozitivní obraz Univerzity Hradec Králové jakožto moderní, přátelské a sebejisté vzdělávací instituce.

Jednotným *vizuálním stylem* rozumíme jednotnou grafickou úpravu prvků systému vizuální komunikace univerzity. Patří sem jak prvky určené pro **vnější komunikaci**, tak prvky určené pro komunikaci **uvnitř univerzity**.

Comenia Serif, 9 b / 11,7 b
délka řádku 70–140 mm

4 mm — Důsledným dodržováním pravidel jednotného vizuálního stylu je možno budovat pozitivní obraz Univerzity Hradec Králové jakožto moderní, přátelské a sebejisté vzdělávací instituce.

První řádek odstavce pod nadpisem neodsazujeme. Stejně tak se vyhýbáme dvojímu oddělení odstavců – zásadně tak nepoužíváme odsazení odstavců vertikální mezerou (prázdným řádkem) a horizontálním odsazením prvního řádku zároveň.

3.05 Comenia Sans

Bezserifovým doplňkem základního serifového písma je Comenia Sans. Byla navržena v roce 2008 Tomášem Brousílem. Je určena pro sazbu kratších a středně dlouhých textů. V odůvodněných případech je možno užít i zúžených řezů (Comenia Sans Cond).

ABČDEFGHÍJKĽMNÖPQRSTŮVWXYŽąbçďefghijklmńôpřstüvwxyž

Comenia Sans Regular

ABČDEFGHÍJKĽMNÖPQRSTŮVWXYŽąbçďefghijklmńôpřstüvwxyž

Comenia Sans Italic

ABČDEFGHÍJKĽMNÖPQRSTŮVWXYŽąbçďefghijklmńôpřstüvwxyž

Comenia Sans Medium

ABČDEFGHÍJKĽMNÖPQRSTŮVWXYŽąbçďefghijklmńôpřstüvwxyž

Comenia Sans Medium Italic

ABČDEFGHÍJKĽMNÖPQRSTŮVWXYŽąbçďefghijklmńôpřstüvwxyž

Comenia Sans Bold

ABČDEFGHÍJKĽMNÖPQRSTŮVWXYŽąbçďefghijklmńôpřstüvwxyž

Comenia Sans Bold Italic

ABČDEFGHÍJKĽMNÖPQRSTŮVWXYŽąbçďefghijklmńôpřstüvwxyž

Comenia Sans Cond

ABČDEFGHÍJKĽMNÖPQRSTŮVWXYŽąbçďefghijklmńôpřstüvwxyž

Comenia Sans Cond Italic

ABČDEFGHÍJKĽMNÖPQRSTŮVWXYŽąbçďefghijklmńôpřstüvwxyž

Comenia Sans Cond Medium

ABČDEFGHÍJKĽMNÖPQRSTŮVWXYŽąbçďefghijklmńôpřstüvwxyž

Comenia Sans Cond Medium Italic

ABČDEFGHÍJKĽMNÖPQRSTŮVWXYŽąbçďefghijklmńôpřstüvwxyž

Comenia Sans Cond Bold

ABČDEFGHÍJKĽMNÖPQRSTŮVWXYŽąbçďefghijklmńôpřstüvwxyž

Comenia Sans Cond Bold Italic

3.06 Sazba písmem Comenia Sans

Jednotným *vizuálním stylem* rozumíme jednotnou grafickou úpravu prvků systému vizuální komunikace univerzity. Patří sem jak prvky určené pro **vnější komunikaci**, tak prvky určené pro komunikaci **uvnitř univerzity**.

Comenia Sans, 11 b / 14,3 b
délka řádku 85–170 mm

5 mm | Důsledným dodržováním pravidel jednotného vizuálního stylu je možno budovat pozitivní obraz Univerzity Hradec Králové jakožto moderní, přátelské a sebejisté vzdělávací instituce.

Jednotným *vizuálním stylem* rozumíme jednotnou grafickou úpravu prvků systému vizuální komunikace univerzity. Patří sem jak prvky určené pro **vnější komunikaci**, tak prvky určené pro komunikaci **uvnitř univerzity**.

Comenia Sans, 10 b / 13 b
délka řádku 75–150 mm

4,5 mm | Důsledným dodržováním pravidel jednotného vizuálního stylu je možno budovat pozitivní obraz Univerzity Hradec Králové jakožto moderní, přátelské a sebejisté vzdělávací instituce.

Jednotným *vizuálním stylem* rozumíme jednotnou grafickou úpravu prvků systému vizuální komunikace univerzity. Patří sem jak prvky určené pro **vnější komunikaci**, tak prvky určené pro komunikaci **uvnitř univerzity**.

Comenia Sans, 9 b / 11,7 b
délka řádku 70–140 mm

4 mm | Důsledným dodržováním pravidel jednotného vizuálního stylu je možno budovat pozitivní obraz Univerzity Hradec Králové jakožto moderní, přátelské a sebejisté vzdělávací instituce.

První řádek odstavce pod nadpisem neodsazujeme. Stejně tak se vyhýbáme dvojímu oddělení odstavců – zásadně tak nepoužíváme odsazení odstavců vertikální mezerou (prázdným řádkem) a horizontálním odsazením prvního řádku zároveň.

3.07 Zástupná písma

Zástupná písma užíváme všude tam, kde technologická či jiná omezení neumožňují použít písma rodiny Comenia. Může se jednat o e-maily, elektronicky zasílané dokumenty MS Office apod. Jako náhradu písma Comenia Serif užíváme písma Cambria (nedovolují-li to licenční podmínky, pak použijeme jiné obdobné kvalitní písmo, jako například Liberation Serif), jako náhradu za Gradec a Comenii Sans pak písma Verdana.

ABČDEFGHÍJKĽMNÖPQRSTŮVWXYŽabčdefghijklmňôpqřstüvwxyž

Cambria Regular

ABČDEFGHÍJKĽMNÖPQRSTŮVWXYŽabčdefghijklmňôpqřstüvwxyž

Cambria Italic

ABČDEFGHÍJKĽMNÖPQRSTŮVWXYŽabčdefghijklmňôpqřstüvwxyž

Cambria Bold

ABČDEFGHÍJKĽMNÖPQRSTŮVWXYŽabčdefghijklmňôpqřstüvwxyž

Cambria Bold Italic

ABČDEFGHÍJKĽMNÖPQRSTŮVWXYŽabčdefghijklmňôpqřstüvwxyž

Verdana Regular

ABČDEFGHÍJKĽMNÖPQRSTŮVWXYŽabčdefghijklmňôpqřstüvwxyž

Verdana Italic

ABČDEFGHÍJKĽMNÖPQRSTŮVWXYŽabčdefghijklmňôpqřstüvwxyž

Verdana Bold

ABČDEFGHÍJKĽMNÖPQRSTŮVWXYŽabčdefghijklmňôpqřstüvwxyž

Verdana Bold Italic

3.08 Sazba zástupnými písmi

Jednotným *vizuálním stylem* rozumíme jednotnou grafickou úpravu prvků systému vizuální komunikace univerzity. Patří sem jak prvky určené pro **vnější komunikaci**, tak prvky určené pro komunikaci **uvnitř univerzity**.

Cambria, 12 b / 15,6 b
délka řádku 95–190 mm

5,5 mm | Důsledným dodržováním pravidel jednotného vizuálního stylu je možno budovat pozitivní obraz Univerzity Hradec Králové jakožto moderní, přátelské a sebejisté vzdělávací instituce.

Jednotným *vizuálním stylem* rozumíme jednotnou grafickou úpravu prvků systému vizuální komunikace univerzity. Patří sem jak prvky určené pro **vnější komunikaci**, tak prvky určené pro komunikaci **uvnitř univerzity**.

Cambria, 11 b / 14,3 b
délka řádku 85–170 mm

5 mm | Důsledným dodržováním pravidel jednotného vizuálního stylu je možno budovat pozitivní obraz Univerzity Hradec Králové jakožto moderní, přátelské a sebejisté vzdělávací instituce.

Jednotným *vizuálním stylem* rozumíme jednotnou grafickou úpravu prvků systému vizuální komunikace univerzity. Patří sem jak prvky určené pro **vnější komunikaci**, tak prvky určené pro komunikaci **uvnitř univerzity**.

Cambria, 10 b / 13 b
délka řádku 75–150 mm

4,5 mm | Důsledným dodržováním pravidel jednotného vizuálního stylu je možno budovat pozitivní obraz Univerzity Hradec Králové jakožto moderní, přátelské a sebejisté vzdělávací instituce.

První řádek odstavce pod nadpisem neodsazujeme. Stejně tak se vyhýbáme dvojímu oddělení odstavců – zásadně tak nepoužíváme odsazení odstavců vertikální mezerou (prázdným řádkem) a horizontálním odsazením prvního řádku zároveň.

Zástupné písmo Verdana užíváme výhradně pro elektronické užití, nikdy pro užití tiskové.

3.09 Základní typografická pravidla

Jednoznakové předložky a spojky → jednoznakové předložky (**K, k, S, s, V, v, Z, z, O, o, U, u**) a spojky (**I, i, A, a**) by při sazbě nikdy neměly zůstat na konci řádku. Výjimkou jsou texty s velmi krátkými řádky.

Zkratky → nejedná-li se o zkratky iniciálové (tj. zkratky z počátečních písmen spojených slov názvů, organizací a různých institucí, jako např. **OSN, ČR** apod.), jsou zkratky většinou ukončeny tečkou, kterou sázíme bez mezery těsně za zkratku (**aj., apod., atd., DrSc., CSc.**). Následuje-li za zkratkou tečkou dvojtečka, sází se taktéž bez mezery, přímo za tečku. Často je za zkratku mylně považován výraz **viz** – ten však zkratkou není a tedy píšeme jej zásadně bez tečky. U zkratk titulů ctíme pravidla státu, ve kterém byl titul udělen. U titulů udělených v Česku tak sázíme zkratky **MUDr., MVDr., PhDr., PaedDr., JUDr., PhMr., RNDr., Ing., Ing. arch., Bc., BcA., Mgr., MgA., CSc., DrSc., ak. mal., ak. soch., akad. arch., doc., prof.** aj. před jméno, zatímco zkratky **DrSc., CSc., MBA, Ph.D., Th.D., Dr.H.C.** aj. píšeme za jméno, od něhož jsou odděleny čárkou a mezerou (např. prof. ak. mal. Karel Míšek, Ph.D.). Pozor si dáváme na odlišný zápis zkratky doktorského titulu získaného na Slovensku (**PhD.**)

Telefonní čísla → při sazbě telefonních čísel dbáme na jednoznačnost a přehlednost zápisu. Proto je zásadně nedělíme do více řádek. Uvádíme-li i předvolbu, sázíme znaménko plus k první číslici předčíslí bez mezery. Pro česká telefonní čísla doporučujeme dělení po trojicích (či dvojicích, koresponduje-li to s logickým členěním čísla – část před linkou je i možné uzavřít do závorek), tj. např. **+420 701 234 567, (+420 49 333) 2508** či **(49 333) 2123**.

Datum → den měsíce vždy zapisujeme řadovou arabskou číslicí; za tečkou následuje mezera. Obdobně můžeme zapisovat i měsíc, přípustné jsou však i varianty s římskou číslicí (bez tečky) či slovní vyjádření. U letopočtu zásadně nevynecháváme první dvojčíslí, nejedná-li se však o ustálené spojení. V takovém případě první dvojčíslí letopočtu nahrazujeme apostrofem (viz dále). V běžné písemné komunikaci preferujeme zápis letopočtu arabskými, nikoliv římskými číslicemi. Zapisujeme tedy **17. listopadu 1989, 1. 1. 2011, 4. VIII 2008, srpen '68, léto 2018** atp. Vždy se snažíme datum nerozdělovat do více řádků, zvláště nevhodné je to u pouze číselné varianty zápisu.

Čas → hodiny a minuty jsou od sebe odděleny tečkou, příp. dvojtečkou (zvláště ve sportu) bez mezer (**12.00 hodin**). Sekundy se oddělují od minut dvojtečkou, desetiny sekund od celých sekund čárkou (**19:26,03 min.**). Výrazy hodina, minuta a sekunda se krátí značkami **h, m, s** nebo zkratkami s tečkou, tedy **h., hod., m., min., s., sek.** Časová rozmezí ve významu „od–do“, „až“ píšeme s pomlčkou a bez mezer, není-li však alespoň na jedné straně rozsahu víceslovný výraz – v takovém případě je pak pomlčka oddělena mezerami (např. **9–18 h; schůzka 14.00–14.30; konzultační hodiny: pondělí–středa 10–10.30, čtvrtek a pátek 11–12; konference 1.–9. 2. 2011; ak. rok. 1. 10. 2018 – 30. 9. 2019**).

Peněžní hodnoty → značky peněžních měn **Kč, €, \$** apod. se sázejí před číslo sumy, je-li uvedeno s desetinným číslem. Pokud je číslo celé, klade se značka měny za číselné označení nebo se dává před označení celých peněžních částek s desetinou čárkou a pomlčkou (**Kč 12,50; záloha 5000 Kč; taxa € 3,-**).

- **Pomlčka** → naznačuje větší přestávku v řeči nebo od sebe výrazně odděluje části textu; významově může být rovna čárce, a tak lze pomlčkami oddělit i větu vloženou. Pomlčkou nesmí začínat nová řádka (výjimku tvoří přímá řeč, kde pomlčka uvozuje změnu řečníka). Nezaměňujeme se spojovníkem (vizuálně je pomlčka delší než spojovník). Pomlčku užíváme taktéž při sazbě u rozsahu či časového rozmezí („od–do“, „až“). Píšeme tedy **16–24 h**, nikoliv 16-24 h, trasa **Praha–Brno**, nikoliv Praha-Brno. Nesprávná je také záměna se znaménkem mínus (-), jelikož obraz pomlčky nemusí odpovídat šířce znaménka plus (+).

- **Spojovník (rozdělovník, divis)** → používá se k označení dělení slov nebo jako spojovací znaménko ve složených výrazech. Při meziřádkovém dělení se sází těsně k poslednímu písmenu první části děleného slova; druhá část děleného slova se již spojovníkem neuvozuje. Při použití spojovníku jako spojovacího znaménka se sází těsně ke slovům bez mezer (**Praha 10-Strašnice, slovník česko-anglický, červeno-bílé provedení**).

- **Interpunkční znaménka** → tečka a čárka se sázejí těsně za poslední písmeno slova. Dvojtečka, středník, vykřičník a otazník se v klasické sazbě od slova oddělovaly jedním až dvěma body. V počítačové sazbě je sázíme bez mezery za poslední slovo písmena, tedy např. **cit.: str. 35, 37; dále pak str. 87!**

- **Výpustka** → tři tečky (výpustka) nahrazují na začátku nebo na konci věty nevyslovený text, uprostřed věty nahrazují řeč vzrušenou, neplynulou. Za slova i mezi tečky se v klasické sazbě vkládá poloviční slovní mezernice, v digitální sazbě však mívá samotný glyf výpustky mezery obsaženy, proto ji sázíme bez mezer, příp. odděleny mezerami zúženými (**nuž...jen aby**).

- ’ **Apostrof (odsuvník)** → označuje se jím vypuštění, odsunutí nějaké hlásky, zejména na konci slova (**von mi to takhle řek'**) a sází se zásadně znakem apostrofu (tj. v češtině tvar číslice 9). Přisazuje se těsně ke slovu. Někdy se také apostrof používá k označení zkráceného letopočtu (viz bod „datum“, např. **Nagano '98**).

- “ **Uvozovky** → sází se bez mezer k výrazu nebo větě, kterou uvozují. V češtině používáme otevíracích uvozovek ve tvaru 99 umístěných dole, uzavíracích pak ve tvaru 66 umístěných nahoře (tedy „**uvozovky**“, nikoliv "uvozovky" či „uvozovky“). V cizojazyčné sazbě je nutno dbát pravidel příslušného jazyka. Pokud je uvozena celá věta, sází se tečka před uvozovku, v případě, že se uvozuje pouze jedno slovo nebo část věty, sází se tečka až za uvozovku.

- () **Závorky** → dávají se do nich části textu, které jsou do věty volně vloženy a nejsou její nezbytnou součástí. Používáme závorky (**oblé**), výjimečně závorky [**hranaté**] jako oblým nadřazené. Mimo oprávněných případů (matematická sazba či aplikace JVS UHK) se vyhýbáme závorkám **{složeným}**, neboť asociují logotyp UHK a jejich součástí. Dává-li se do závorek celá věta, sází se tečka uvnitř závorek, pokud je v závorce pouze část věty, sází se tečka až za závorku. [**Nechť je tato (věru rozkošná) věta příkladem.**]



barevnost a doplňkové prvky



4.01 Základní barvy I. (univerzitní) a III. úrovně

UHK Black

PANTONE: Black 6 C/U

CMYK: 60–50–40–100 / 0–0–0–100

RGB: 0–0–0

RGB HEX: #000000

RAL: 9005

Pro větší plochy v CMYK tisku užíváme sytou černou (60–50–40–100). Pro drobné grafiky či texty užíváme 100% výtazkovou černou (0–0–0–100).

White

CMYK: 0–0–0–0

RGB: 255–255–255

RGB HEX: #ffffff

RAL: 9010

UHK Light Grey

PANTONE: 25% Black 6 C/U

CMYK: 0–0–0–25

RGB: 191–191–191

RGB HEX: #bfbfbf

RAL: 7035

UHK Grey

PANTONE: 50% Black 6 C/U

CMYK: 0–0–0–50

RGB: 128–128–128

RGB HEX: #808080

RAL: 7004

UHK Dark Grey

PANTONE: 75% Black 6 C/U

CMYK: 0–0–0–75

RGB: 64–64–64

RGB HEX: #404040

RAL: 7039

4.02 Základní barvy II. úrovně (fakultní)

FIM Blue

PANTONE: Process Cyan C/U

CMYK: 100–0–0–0

RGB: 0–159–223

RGB HEX: #009fdf

RAL: 5015

PdF Red

PANTONE: Rubine Red C/U

CMYK: 0–100–22–3

RGB: 206–0–88

RGB HEX: #ce0058

RAL: 4010

FF Green

PANTONE: 376 C/U

CMYK: 54–0–100–0

RGB: 132–189–0

RGB HEX: #84bd00

RAL: 6018

PřF Yellow

PANTONE: 137 C/U

CMYK: 0–41–100–0

RGB: 255–163–0

RGB HEX: #ffa300

RAL: 1023

4.03 Práce s barvami

Při překryvu barevných grafických prvků (zejména tzv. „bublin“ a značek jednotlivých fakult) používáme efekt přetisku, resp. násobení barvy (*multiply*). Z povahy složení barvy nemá přetisk žádný efekt při překryvu dvou prvků v barvě **FIM Blue** (100% Cyan) — v takovém případě do průsečíku tvarů **přidáváme 15 % výtažkové černé**.

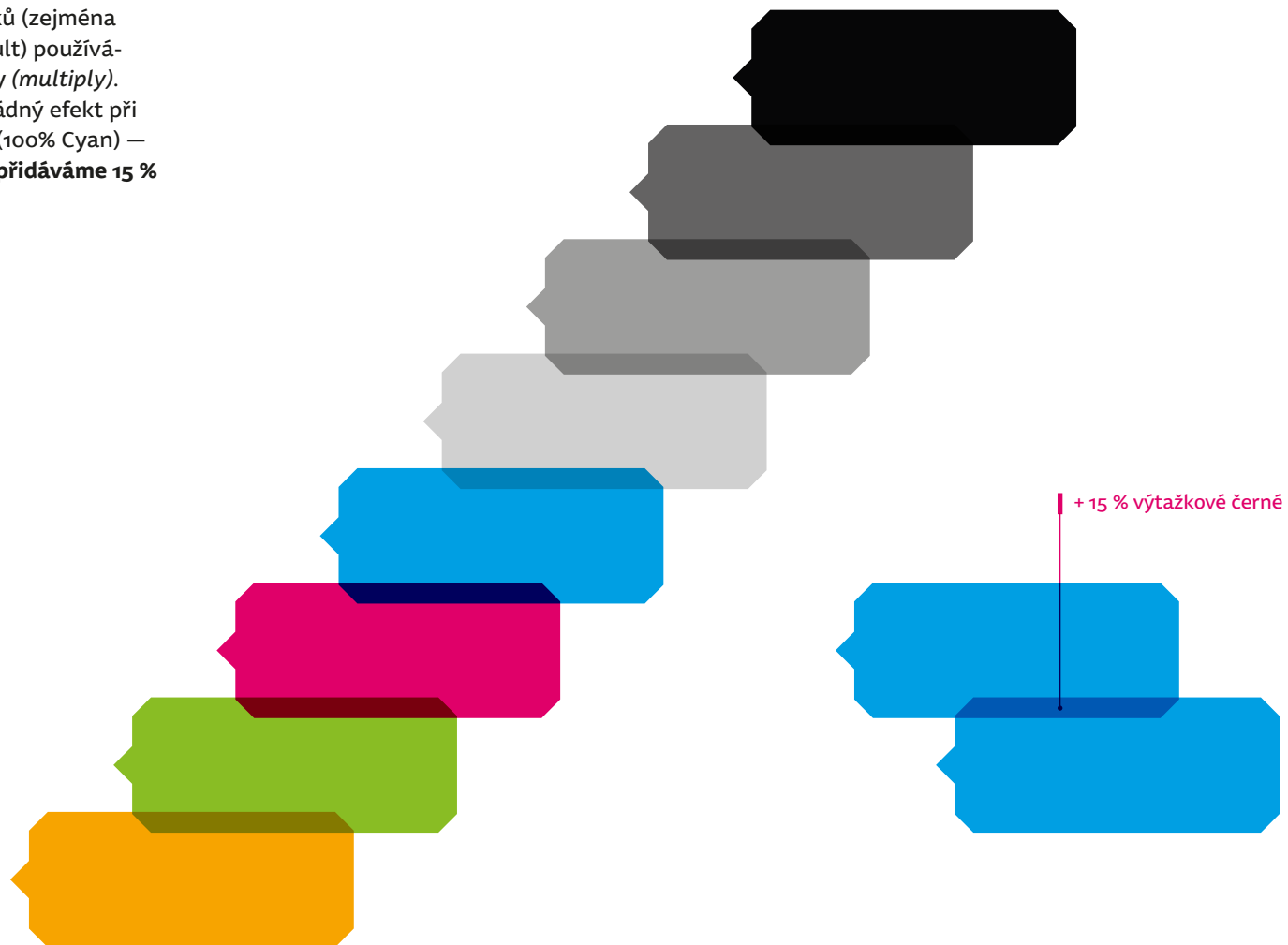

4.04 Plnobarevné rastry univerzitní

Jako doplňkový prvek vizuálního stylu Univerzity Hradec Králové slouží rastry tvořené ze značek jednotlivých fakult. Rastry nemají pevně daná pravidla rozložení jednotlivých značek, avšak vždy se snažíme o vyváženou kompozici respektující specifika konkrétního umístění. V případě rastrů tvořených větším množstvím značek dbáme na rovnoměrné uplatnění všech fakultních značek

V plnobarevné variantě se značky překrývají s efektem barevného násobení (viz předchozí kapitolu).



4.05 Polotónové rastry univerzitní

Nedovolují-li technologické možnosti užití plnobarevného univerzitního rastru, užíváme univerzitního rastru polotónového, u něhož mají všechny značky shodnou barvu (UHK Light Grey). Stejně jako v případě plnobarevného univerzitního rastru se značky překrývají s efektem barevného násobení (přetisku).

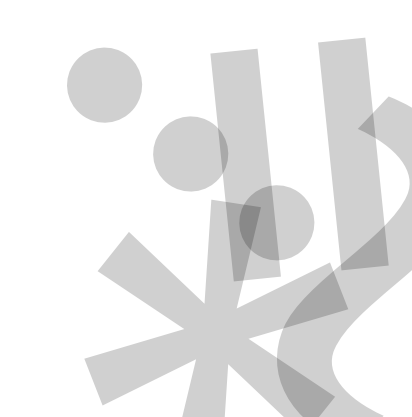
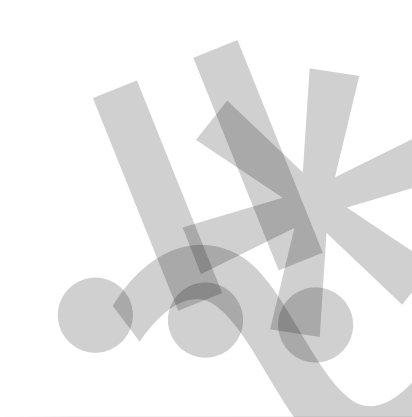

4.06 Plnobarevné rastry fakultní

U fakultních tiskovin používáme fakultní rastry, barevně i kompozičně akcentující značku dané fakulty. Značky ostatních fakult jsou vyvedeny v barvě UHK Light Grey. Stejně jako v případě plnobarevného univerzitního rastru se značky překrývají s efektem barevného násobení (přetisku).

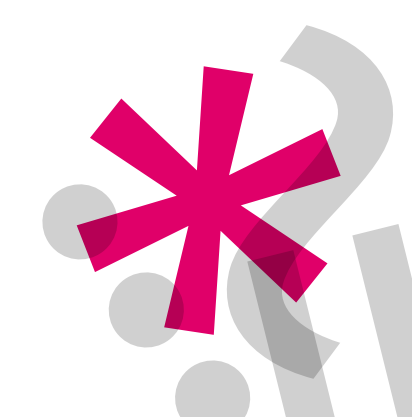
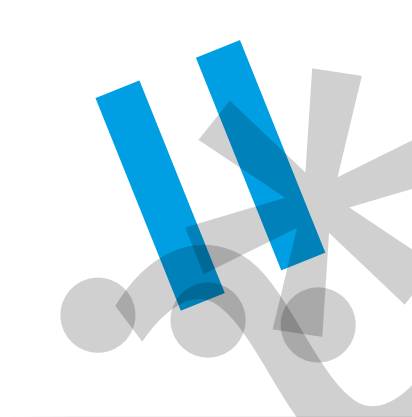

4.07 Polotónové rastry fakultní

Nedovolují-li technologické možnosti užití plnobarevného fakultního rastru, užíváme fakultních rastrů polotónových, u nichž je sytostí i kompozicí akcentována značka dané fakulty. Ta má barvu UHK Dark Grey, zatímco značky ostatních fakult jsou vyvedeny v barvě UHK Light Grey. Stejně jako v případě plnobarevných fakultních rastrů se značky překrývají s efektem barevného násobení (přetisku).

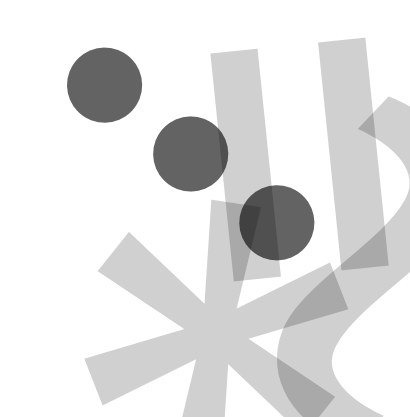
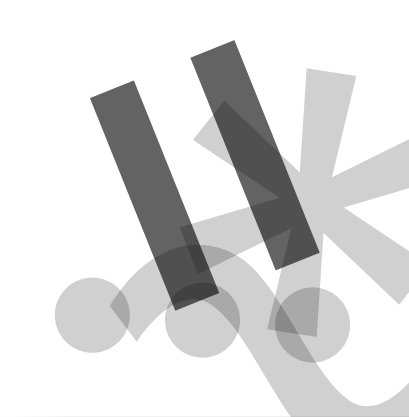

4.08 Doplnkový prvek „závorka“

Vedle rastrů z fakultních značek je jako doplňkového grafického prvku možné použít fragmentu „závorky“. Její umístění není pevně dané a je závislé na konkrétní kompozici. Je-li formát média pravoúhlý, ořezáváme závorku dle nákresu. Pokud je závorka užitá samostatně (tedy nikoliv v páru), z výtvarného hlediska je preferováno užití závorky uzavírací.

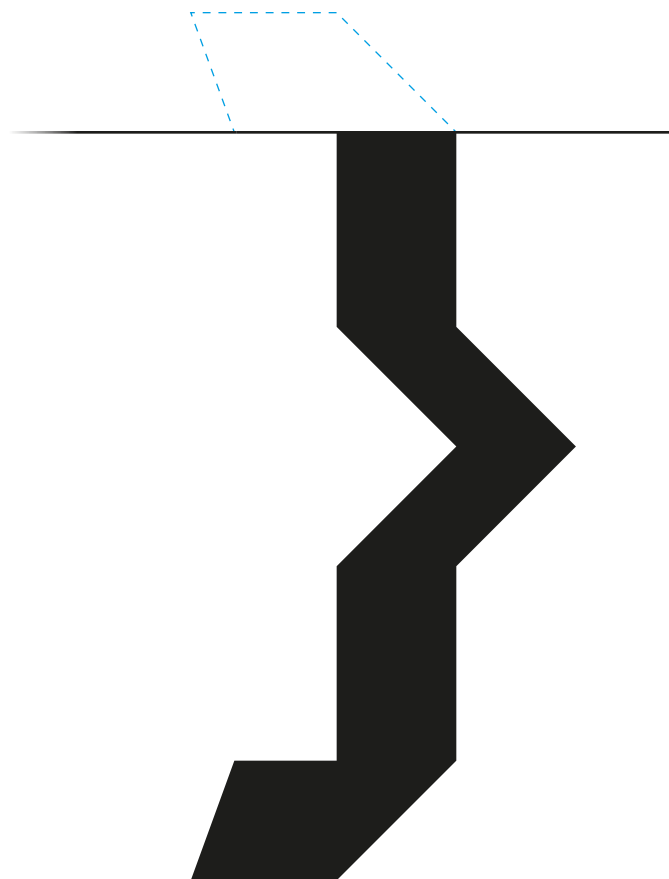

4.09 Doplnkový prvek „bublina“

Dalším doplňkovým grafickým prvkem je „bublina“, která svým zakončením vychází z tvarosloví značky UHK. Vždy je nutno respektovat velikostní poměry zakončení. S bublinami je možno pracovat jak na spadávku, tak volně v prostoru. Hodí se především jako podklad pro kratší texty či hesla u akcidenčních tiskovin, pro podbarvení nadpisů apod.

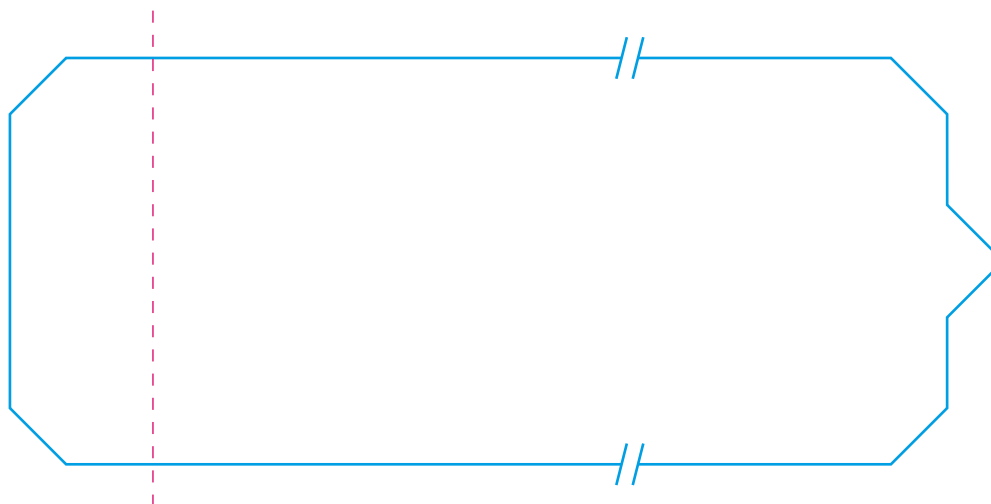
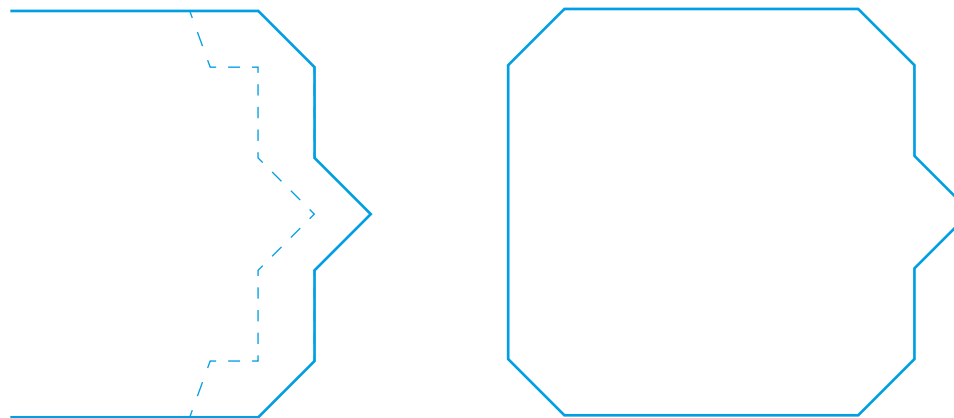

4.10 Ukázky užití doplňkových prvků

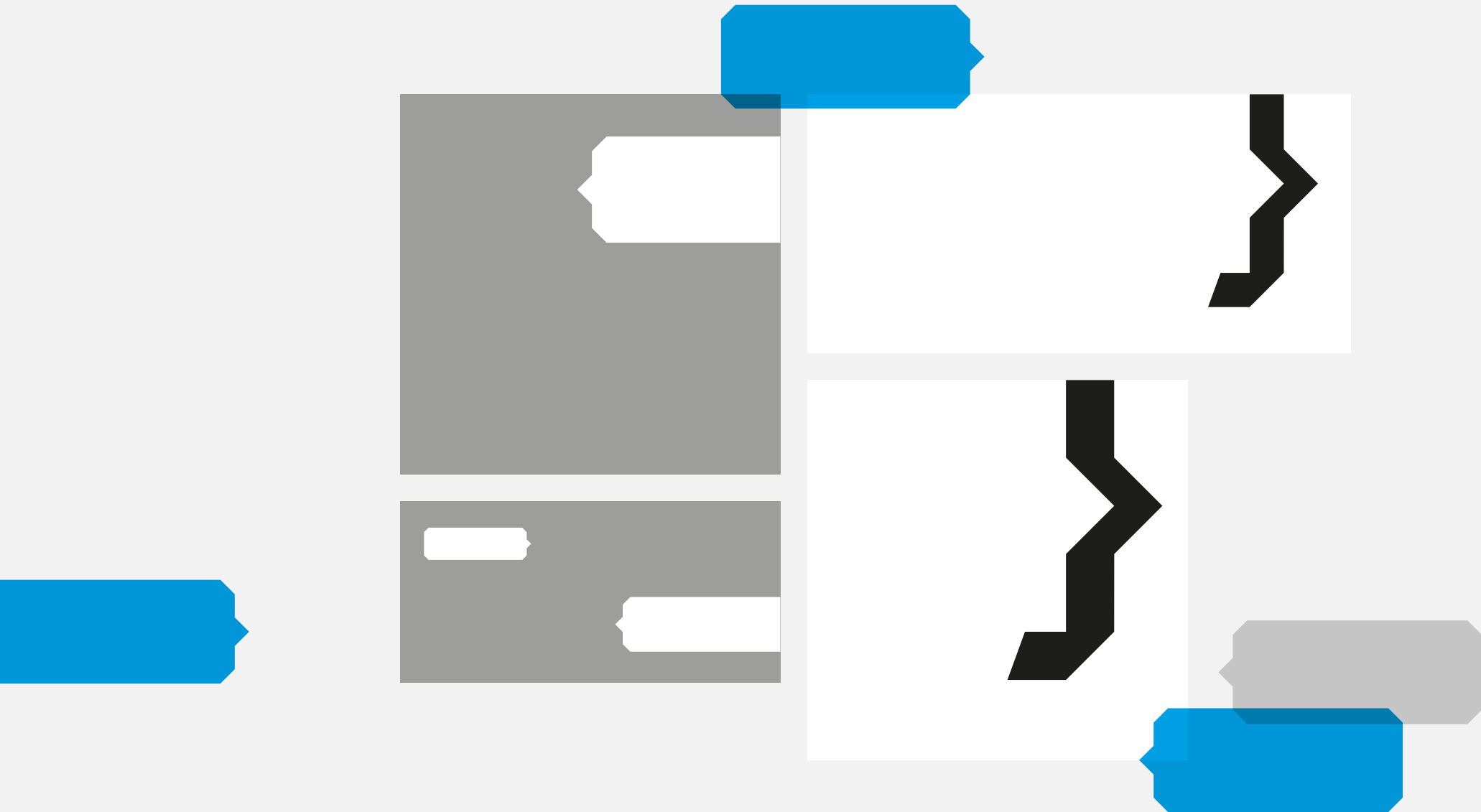

5



merkantilní tiskoviny



5.01 Vizitky

Vizitky jsou rozměrově drobnou, ale velmi důležitou součástí prezentace univerzity — často se jedná o tiskovinu „prvního kontaktu“ a tedy i první viditelnou aplikaci vizuálního stylu. Je třeba dbát na perfektní kvalitu papíru i polygrafického zpracování. Vizitky jsou tištěny oboustranně: členění údajů na přední straně umožňuje rychlou a snadnou orientaci, rastr na zadní straně pak dodává tiskovině živost a dynamiku, důležité aspekty univerzitní identity.

Vizitky jsou v rozměru EURO, tj. 85 × 54 mm, doporučený papír je **Munken Polar 300 g/m²**. Z praktických důvodů je doporučeno zadní stranu matně zalakovat.

U/P	18	61	6
6			
8	{ }	Univerzita Hradec Králové	
5			
29		<p>p.t. Jméno Příjmení funkce/pracoviště</p> <p>Název pracoviště Adresa pracoviště e / jmeno.prijmeni@uhk.cz m / +420 701 234 567 t / +420 491 234 567 a / Rokitanského 62, 500 03 Hradec Králové w / www.uhk.cz</p>	
6			

Gradec Bold, 9 b
UHK Black

Gradec Italic, 6,5 b
UHK Black

Gradec Bold, 6,5 b / 7,8 b
UHK Black

Gradec Regular, 6,5 b / 7,8 b
UHK Black

F	18	61	6
6			
8	{x}	Univerzita Hradec Králové Název fakulty	
5			
29		<p>p.t. Jméno Příjmení funkce/pracoviště</p> <p>Název pracoviště Adresa pracoviště e / jmeno.prijmeni@uhk.cz m / +420 701 234 567 t / +420 491 234 567 a / Rokitanského 62, 500 03 Hradec Králové w / www.uhk.cz/nf</p>	
6			

Gradec Bold, 9 b
barva fakulty

Gradec Italic, 6,5 b
UHK Black

Gradec Bold, 6,5 b / 7,8 b
UHK Black

Gradec Regular, 6,5 b / 7,8 b
UHK Black

Gradec Regular, 6,5 b / 7,8 b
barva fakulty



Univerzita Hradec Králové
Nakladatelství Gaudeamus

PhDr. Marie Otavová

ředitelka Nakladatelství Gaudeamus



Univerzita
Hradec Králové

prof. Ing. Kamil Kuča, Ph.D.

rektor univerzity

Rektorát Univerzity Hradec Králové

Rokitanského 62, Hradec Králové

e / kamil.kuca@uhk.cz

m / +420 701 234 567

t / +420 493 332 509

a / Rokitanského 62, 500 03 Hradec Králové

w / www.uhk.cz



Univerzita Hradec Králové
Fakulta informatiky a managementu

prof. RNDr. Josef Hynek, MBA, Ph.D.

děkan fakulty



Univerzita Hradec Králové
Pedagogická fakulta

doc. PhDr. MgA. František Vaníček, Ph.D.

děkan fakulty



Univerzita Hradec Králové
Filozofická fakulta

Mgr. et Mgr. Pavlína Springerová, Ph.D.

děkanka fakulty



Univerzita Hradec Králové
Přírodovědecká fakulta

doc. RNDr. PaedDr. Pavel Trojovský, Ph.D.

děkan fakulty

Děkanát Přírodovědecké fakulty UHK

Hradecká 1285, Hradec Králové

e / pavel.trojovsky@uhk.cz

m / +420 701 234 567

t / +420 493 332 860

a / Rokitanského 62, 500 03 Hradec Králové

w / www.uhk.cz/prf

5.02 Dopisní papír

U/F/P	34	90	52	12	22	
15						
13	{ }	Univerzita Hradec Králové				50
67			Oslovení p. t. Jméno Příjmení Ulice 123/4 100 00 Město			25
8		V Hradci Králové dne 3. července 2018				Comenia Serif Regular, 10 b UHK Black
		Vážený pane profesore, nisi ut laboriosam quo quisquam molestiae. Doloremque mollitia qui similique sunt. Enim qui corrupti alias. Officiis delectus amet omnis. Mollitia voluptatem quia dicta et aut officii. Culpa voluptatem aut ullam eius.				Comenia Serif Regular, 10 b / 13 b UHK Black
	8b mezera za odstavcem	Vel nihil velit rerum ullam tempore cum ut provident. Distinctio quo molestiae velit fugiat qui accusamus debitis ea. Quod quisquam commodi facere magnam preferendis occaecati nam ullam. Qui eaque id magnam exercitationem voluptatem quisquam sit. Autem fugit similique possimus. Non totam suscipit officia inventore quia repellendus id quaerat. Alias dignissimos veniam explicabo voluptate. Soluta laboriosam molestias maxime aut quia sint pariatur. Rem in ut aliquid. Nulla quidem necessitatibus porro. Vel velit sunt consequatur.				
		Ipsa molestias quia voluptas vel modi quia ea accusamus. Rerum unde dolores excepturi. Corporis libero consequatur officii. Quasi ab ut et quos natus quam. Quam voluptatem laborum architecto sit adipisci ipsam.				
164		Voluptas fugiat sed omnis aut. Velit dolor exercitationem id commodi. Ipsa inventore officii rerum quaerat. Sapiente facilis ut eaque.				
		Aspernatur aperiam est necessitatibus qui laborum nostrum. Eos nemo ipsa sit. Quam voluptatem dolore autem excepturi recusandae atque. Maxime dolor libero sit architecto eaque. Quo quis alias optio quia. Nobis velit alias iure aperiam. Qui at et ad aperiam consequatur rerum molestias. Ut nesciunt doloremque exercitationem.				
		Ut sed ut odit sed. Dolor animi et et et enim. Dolore enim repudiandae consequatur quisquam excepturi provident accusantium placeat.				
		S pozdravem <i>Podpis</i> p. t. Jméno Příjmení funkce/pracoviště				Comenia Serif Bold/Italic, 10 b / 13 b UHK Black
15		Univerzita Hradec Králové				Comenia Sans Bold/Regular, 9 b / 11,7 b UHK Black
15		Rokitanského 62, 500 03 Hradec Králové, +420 493 332 200, www.uhk.cz				

5.03 Dopisní papír s označením funkce/pracoviště

U/P

34

25

8

F



Univerzita
Hradec Králové

Oslovení
p. t. Jméno Příjmení
Ulice 123/4
100 00 Město

Rektor

Gradec Bold, 15 b
White, barva bubliny UHK Grey

F



Univerzita
Hradec Králové
Název
fakulty

Oslovení
p. t. Jméno Příjmení
Ulice 123/4
100 00 Město

Děkan

V Hradci Králové dne 3. července 2018

Vážený pane profesore,

nisi ut laboriosam quo quisquam molestiae. Doloremque mollitia qui similique sunt. Enim qui corrupti alias. Officiis delectus amet omnis. Mollitia voluptatem quia dicta et aut officii. Culpa voluptatem aut ullam eius.

Vel nihil velit rerum ullam tempore cum ut provident. Distinctio quo molestiae velit fugiat qui accusamus debitis ea. Quod quisquam commodi facere magnam perferendis occaecati nam ullam. Qui eaque id magnam exercitationem voluptatem quisquam sit. Autem fugit similique possimus. Non totam suscipit officia inventore quia repellendus id quaerat. Alias dignissimos veniam explicabo voluptate. Soluta laboriosam molestias maxime aut quia sint pariatur. Rem in ut aliquid. Nulla quidem necessitatibus porro. Vel velit sunt consequatur.

Ipsa molestias quia voluptas vel modi quia ea accusamus. Rerum unde dolores excepturi. Corporis libero consequatur officii. Quasi ab ut et quos natus quam. Quam voluptatem laborum architecto sit adipisci ipsam.

Voluptas fugiat sed omnis aut. Velit dolor exercitationem id commodi. Ipsa inventore officii rerum quaerat. Sapiente facilis ut eaque.

Aspernatur aperiam est necessitatibus qui laborum nostrum. Eos nemo ipsa sit. Quam voluptatem dolore autem excepturi recusandae atque. Maxime dolor libero sit architecto eaque. Quo quis alias optio quia. Nobis velit alias iure aperiam. Qui at et ad aperiam consequatur rerum molestias. Ut nesciunt doloremque exercitationem.

Ut sed ut odit sed. Dolor animi et et et enim. Dolore enim repudiandae consequatur quisquam excepturi provident accusantium placeat.

S pozdravem

p. t. Jméno Příjmení
děkan fakulty

Gradec Bold, 15 b
White, barva bubliny dle fakulty

Merkantilní tiskoviny

80—81

F

 Univerzita
Hradec Králové
Název
fakulty

Oslovení
p. t. Jméno Příjmení
Ulice 123/4
100 00 Město

V Hradci Králové dne 3. července 2018

Vážený pane profesore,

nisi ut laboriosam quo quisquam molestiae. Doloremque mollitia qui similique sunt. Enim qui corrupti alias. Officiis delectus amet omnis. Mollitia voluptatem quia dicta et aut officii. Culpa voluptatem aut ullam eius.

Vel nihil velit rerum ullam tempore cum ut provident. Distinctio quo molestiae velit fugiat qui accusamus debitis ea. Quod quisquam commodi facere magnam perferendis occaecati nam ullam. Qui eaque id magnam exercitationem voluptatem quisquam sit. Autem fugit similique possimus. Non totam suscipit officia inventore quia repellendus id quaerat. Alias dignissimos veniam explicabo voluptate. Soluta laboriosam molestias maxime aut quia sint pariatur. Rem in ut aliquid. Nulla quidem necessitatibus porro. Vel velit sunt consequatur.

Ipsa molestias quia voluptas vel modi quia ea accusamus. Rerum unde dolores excepturi. Corporis libero consequatur officii. Quasi ab ut et quos natus quam. Quam voluptatem laborum architecto sit adipisci ipsam.

Voluptas fugiat sed omnis aut. Velit dolor exercitationem id commodi. Ipsa inventore officii rerum quaerat. Sapiente facilis ut eaque.

Aspernatur aperiam est necessitatibus qui laborum nostrum. Eos nemo ipsa sit. Quam voluptatem dolore autem excepturi recusandae atque. Maxime dolor libero sit architecto eaque. Quo quis alias optio quia. Nobis velit alias iure aperiam. Qui at et ad aperiam consequatur rerum molestias. Ut nesciunt doloremque exercitationem.

Ut sed ut odit sed. Dolor animi et et et enim. Dolore enim repudiandae consequatur quisquam excepturi provident accusantium placeat.

S pozdravem



p. t. Jméno Příjmení
funkce/pracoviště

Univerzita Hradec Králové, Název fakulty
Rokitanského 62, 500 03 Hradec Králové, +420 493 332 200, www.uhk.cz



5.05 Dopisní obálka

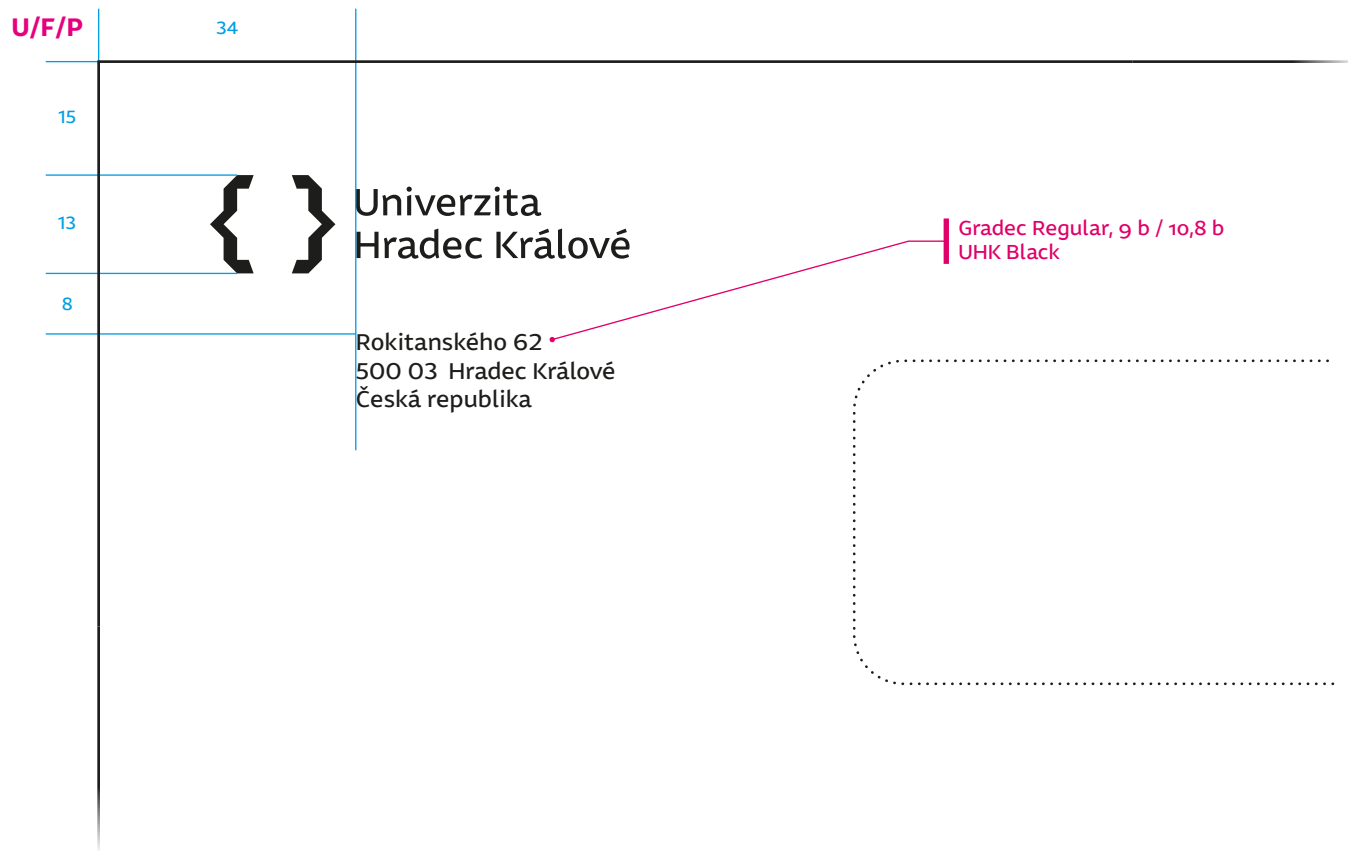

5.06 Komplimentka

U/F/P 27 138 20 25

10

10,4 { } Univerzita
Hradec Králové

5

45 Eveniet tenetur reprehenderit occaecati
voluptatem ut. Tempore voluptatem nihil
sapiente voluptate est. Dolore ut numquam
dolor aut amet sunt.

18,6 Univerzita Hradec Králové
Rokitanského 62, 500 03 Hradec Králové, +420 493 332 200, www.uhk.cz

10

Gradec Bold/Regular, 9 b / 11,7 b
UHK Black

ruční kaligrafie, příp. Comenia Script A, 21 b / 26 b
modrá / barva fakulty

5.07 Tisková zpráva

U/F/P	34	142	34
15			
13	{ }	Univerzita Hradec Králové	
27			
40		Tisková zpráva Nadpis tiskové zprávy	Cambria Regular, 11 b / 14,3 b UHK Black Cambria Bold, 14 b / 18 b UHK Black
8		Hradec Králové, 3. července 2018	Cambria Bold, 11 b UHK Black
8b mezera za odstavcem		Nisi ut laboriosam quo quisquam molestiae. Doloremque mollitia qui similique sunt. Enim qui corrupti alias. Officiis delectus amet omnis. Mollitia voluptatem quia dicta et aut officis. Culpa voluptatem aut ullam eius. Vel nihil velit rerum ullam tempore cum ut provident. Distinctio quo molestiae velit fugiat qui accusamus debitis ea. Quod quisquam commodi facere magnam perferendis occaecati nam ullam. Qui eaque id magnam exercitationem voluptatem quisquam sit. Autem fugit similique possimus. Non totam suscipit officia inventore quia repellendus id quaerat. Alias dignissimos veniam explicabo voluptate. Soluta laboriosam molestias maxime aut quia sint pariatur. Rem in ut aliquid. Nulla quidem necessitatibus porro. Vel velit sunt consequatur. Aspernatur aperiam est necessitatibus qui laborum nostrum. Eos nemo ipsa sit. Quam voluptatem dolore autem excepturi recusandae atque. Maxime dolor libero sit architecto eaque. Quo quis alias optio quia. Nobis velit alias iure aperiam. Qui at et ad aperiam consequatur rerum molestias. Ut nesciunt doloremque exercitationem. Ut sed ut odit sed. Dolor animi et et enim. Dolore enim repudiandae consequatur quisquam excepturi provident accusantium placeat.	Cambria Regular, 11 b / 14,3 b UHK Black
164		kontakt: p. t. Jméno Příjmení funkce/pracoviště t / +420 701 234 567 e / jmeno.prijmeni@uhk.cz	Cambria Regular/Bold/Italic, 11 b / 14,3 b UHK Black
15		Univerzita Hradec Králové Rokitanského 62, 500 03 Hradec Králové, +420 493 332 200, www.uhk.cz	Cambria Bold/Regular, 11 b / 14,3 b UHK Black
15			

5.08 Objednávka

U 34 161 15

15

13  Univerzita Hradec Králové Objednávka: OBJ/0123/0123/10

12

Objednatel: Univerzita Hradec Králové
Rokitanského 62
500 03 Hradec Králové 3
IČO: 62690094
DIČ: CZ62690094

Dodavatel: Název společnosti
Druhý řádek
Třetí řádek
Ulice 1234
123 45 Město 45
IČO: 123456789
DIČ: CZ123456789

Konečný příjemce: Univerzita Hradec Králové
Rokitanského 62
500 03 Hradec Králové

datum vystavení: 03. 07. 2018
datum dodání: 31. 08. 2018
forma dopravy: bez dopravy

Objednáváme u Vás Adipisci dignissimos saepe reprehenderit dolore.
Et vitae rerum iure ducimus odit neque.

Název položky	Množství	Jednotková cena	Cena bez DPH	DPH (%)	DPH	Cena celkem
Adipisci dignissimos	4 ks	625,00	2 500,00	20	500	3 000,00
Celková cena vč. DPH:					CZK 3 000,00	

Finanční kontrola:

č.	Příkazce operace	Správce rozpočtu	Analytiky (pracoviště, zdroj, zakázka, podzakázka)
1	p. t. Jméno Příjemce datum, podpis příkazce	p. t. Jméno Příjemce datum, podpis správce	09910, 1110, 1000



Univerzita Hradec Králové, Rokitanského 62, 500 03 Hradec Králové 3, t: +420 493 331 111, www.uhk.cz
Univerzita Hradec Králové je veřejnou vysokou školou podle zákona č. 111/1998 Sb. o vysokých školách a o změně a doplnění dalších zákonů (zákon o vysokých školách).

15

Comenia Sans Regular/Bold, 11 b
White, barva bubliny UHK Black

Comenia Sans Bold/Regular, 11 b / 13,2 b
UHK Black

Comenia Sans Bold/Regular, 11 b / 16 b
UHK Black

Comenia Sans Regular, 11 b / 13,2 b
UHK Black

Comenia Sans Bold, 8 b
UHK Black

Comenia Sans Regular, 8 b / 21 b
UHK Black

Comenia Sans Bold, 11 b
UHK Black

Comenia Sans Bold, 11 b
UHK Black

Comenia Sans Bold/Regular, 8 b / 14 b
UHK Black

Comenia Sans Bold/Regular, 8 b / 9,6 b
UHK Dark Grey

5.09 Faktura

U	34	161	15																					
15	 Univerzita Hradec Králové																							
13				Faktura – daňový doklad č.: 0123/0123/10																				
12	Dodavatel: Univerzita Hradec Králové Rokitanského 62 500 03 Hradec Králové 3 IČO: 62690094 DIČ: CZ62690094																							
	Odběratel: Název společnosti Druhý řádek Třetí řádek Ulice 1234 123 45 Město 45 IČO: 12345678 DIČ: CZ12345678																							
	bankovní spojení: 2733582/0800 datum vystavení: 06. 12. 2010 konstantní symbol: 0100 datum splatnosti: 06. 01. 2011 variabilní symbol: 012345678 datum uskut. zdan. plnění: 06. 12. 2010 objednávka č.: 012345678 forma úhrady: příkaz k úhradě konečný příjemce: ozn. konečného příjemce																							
	Fakturujeme Vám níže označené položky dle Vaší objednávky č. 123/456789 ze dne 1. 12. 2010. Uvedené částky jsou v CZK.																							
242	<table border="1" style="width: 100%; border-collapse: collapse;"> <thead> <tr> <th>Název položky</th> <th>Množství</th> <th>Jednotková cena</th> <th>Cena bez DPH</th> <th>DPH (%)</th> <th>DPH</th> <th>Cena celkem</th> </tr> </thead> <tbody> <tr> <td>Položka 1</td> <td style="text-align: center;">8 ks</td> <td style="text-align: right;">12 000,00</td> <td style="text-align: right;">96 000,00</td> <td style="text-align: center;">20</td> <td style="text-align: right;">19 200,00</td> <td style="text-align: right;">115 200,00</td> </tr> <tr> <td colspan="6">Celkem k úhradě:</td> <td style="text-align: right;">CZK 115 200,00</td> </tr> </tbody> </table>			Název položky	Množství	Jednotková cena	Cena bez DPH	DPH (%)	DPH	Cena celkem	Položka 1	8 ks	12 000,00	96 000,00	20	19 200,00	115 200,00	Celkem k úhradě:						CZK 115 200,00
Název položky	Množství	Jednotková cena	Cena bez DPH	DPH (%)	DPH	Cena celkem																		
Položka 1	8 ks	12 000,00	96 000,00	20	19 200,00	115 200,00																		
Celkem k úhradě:						CZK 115 200,00																		
	<table border="1" style="width: 100%; border-collapse: collapse;"> <thead> <tr> <th colspan="4">Rekapitulace DPH:</th> </tr> <tr> <th>Sazba</th> <th>Základ</th> <th>Částka</th> <th>Částka s DPH</th> </tr> </thead> <tbody> <tr> <td style="text-align: center;">20 %</td> <td style="text-align: right;">96 000,00</td> <td style="text-align: right;">19 200,00</td> <td style="text-align: right;">115 200,00</td> </tr> </tbody> </table>			Rekapitulace DPH:				Sazba	Základ	Částka	Částka s DPH	20 %	96 000,00	19 200,00	115 200,00									
Rekapitulace DPH:																								
Sazba	Základ	Částka	Částka s DPH																					
20 %	96 000,00	19 200,00	115 200,00																					
	Vystavila: Příjmení, tel. +420 49 333 2583 Počet příloh: 1 Razítko a podpis:																							
15	Univerzita Hradec Králové, Rokitanského 62, 500 03 Hradec Králové 3, t: +420 493 331 111, www.uhk.cz Univerzita Hradec Králové je veřejnou vysokou školou podle zákona č. 111/1998 Sb. o vysokých školách a o změně a doplnění dalších zákonů (zákon o vysokých školách).																							

Comenia Sans Regular/Bold, 11 b
White, barva bubliny UHK Black

Comenia Sans Bold/Regular, 11 b / 13,2 b
UHK Black

Comenia Sans Regular/Bold, 11 b / 16 b
UHK Black

Comenia Sans Regular, 11 b / 13,2 b
UHK Black

Comenia Sans Bold, 8 b
UHK Black

Comenia Sans Regular, 8 b / 21 b
UHK Black

Comenia Sans Bold, 11 b
UHK Black

Comenia Sans Bold/Regular, 8 b / 14 b
UHK Black

Comenia Sans Bold, 11 b
UHK Black

Comenia Sans Bold/Regular, 11 b / 13,2 b
UHK Black

Comenia Sans Bold/Regular, 8 b / 9,6 b
UHK Dark Grey

5.10 Mzdový dekret

U	34	146	30								
15											
13	{ }	Univerzita Hradec Králové									
27											
		<h2 style="margin: 0;">Mzdový dekret</h2> <p>jméno: p.t. Jméno Příjmení osobní číslo: 1234 pracoviště: název pracoviště</p> <p>Podle Vnitřního mzdového předpisu Univerzity Hradec Králové o odměňování zaměstnanců, který byl registrován MŠMT dne 11. 7. 2008 pod čj. 14 521/2008-30 a změny registrované 13. 12. 2010 pod čj. 33 641/2010-30 a na základě započtené praxe ke dni 1. 9. 2018 v délce XX r. a XX dnů, Vás zařazuji v souladu s pracovní smlouvou:</p> <p>do skupiny: A* mzdové třídy: 4 mzdového stupně: B</p> <p>s touto mzdou při 50% úvazku:</p> <table border="1" style="width: 100%; border-collapse: collapse;"> <tr> <td style="font-size: small;">mzdový tarif</td> <td style="text-align: right;">25 000,00</td> </tr> <tr> <td style="font-size: small;">osobní příspěvek</td> <td style="text-align: right;">0,00</td> </tr> <tr> <td style="font-size: small;">příplatek za vedení a výkon funkce</td> <td style="text-align: right;">0,00</td> </tr> <tr> <td style="font-weight: bold;">měsíční mzda celkem:</td> <td style="text-align: right; font-weight: bold;">Kč 25 000,00</td> </tr> </table> <p>Tato mzda Vám bude vyplácena od 1. 9. 2018 po zákonných srážkách ve stanovených výplatních termínech.</p> <p style="text-align: center;"><i>Podpis</i></p> <p>p.t. Jméno Příjmení funkce</p> <p style="font-size: x-small;">Univerzita Hradec Králové, Rokitskéhoho 62, 500 03 Hradec Králové 3, t: +420 493 331 111, www.uhk.cz Univerzita Hradec Králové je veřejnou vysokou školou podle zákona č. 111/1998 Sb. o vysokých školách a o změně a doplnění dalších zákonů (zákon o vysokých školách).</p>	mzdový tarif	25 000,00	osobní příspěvek	0,00	příplatek za vedení a výkon funkce	0,00	měsíční mzda celkem:	Kč 25 000,00	
mzdový tarif	25 000,00										
osobní příspěvek	0,00										
příplatek za vedení a výkon funkce	0,00										
měsíční mzda celkem:	Kč 25 000,00										
227											
15											

Comenia Sans Bold, 24 b
UHK Black

Comenia Sans Regular/Bold, 11 b / 16 b
UHK Black

Comenia Sans Regular/Bold, 11 b / 16 b
UHK Black

Comenia Sans Regular/Bold, 11 b / 16 b
UHK Black

Comenia Sans Regular, 8 b / 21 b
UHK Black

Comenia Sans Bold, 11 b / 21 b
UHK Black

Comenia Sans Regular, 11 b / 26 b
UHK Black

Comenia Sans Bold/Regular, 11 b / 13,2 b
UHK Black

Comenia Sans Bold/Regular, 8 b / 9,6 b
UHK Dark Grey

5.11 Razítka – kulatá

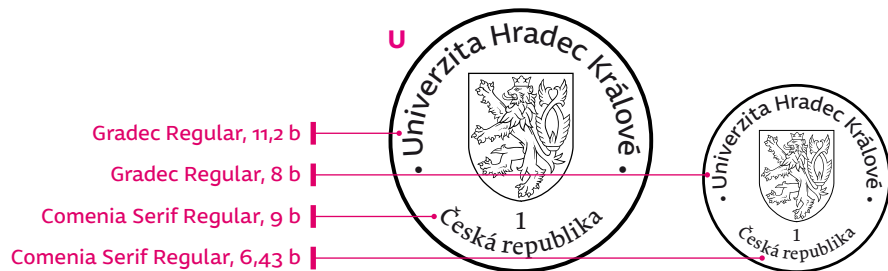

Gradec Regular, 11,2 b

Gradec Regular, 8 b

Comenia Serif Regular, 9 b

Comenia Serif Regular, 6,43 b

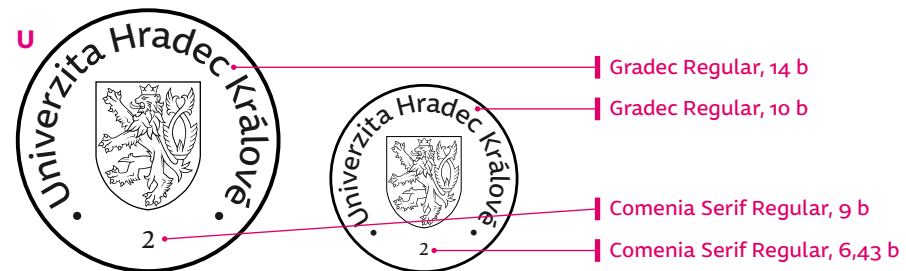

Gradec Regular, 14 b

Gradec Regular, 10 b

Comenia Serif Regular, 9 b

Comenia Serif Regular, 6,43 b

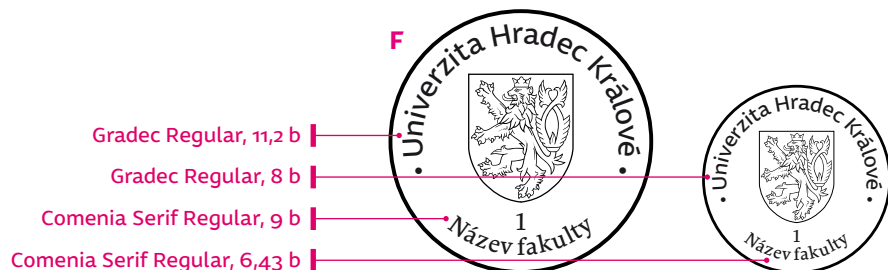

Gradec Regular, 11,2 b

Gradec Regular, 8 b

Comenia Serif Regular, 9 b

Comenia Serif Regular, 6,43 b



*

5.12 Razítka – obdélníková



* V odůvodněných případech lze velikost písma přizpůsobit dle konkrétních prostorových možností. To platí zvláště u fakult, jejichž název je poněkud delší a nelze jej do prostoru razítka vysázet předepsanou velikostí písma.



Gradec Bold, 14 b

**DOPORUČENĚ
DO VLASTNÍCH RUKOU
ZAPSÁN/A DNE:**

Výborně!

Gradec Medium, 14 b

Hrdý absolvent

Moje univerzita

IQ inside

Káva zdarma

5.14 Identifikační karty

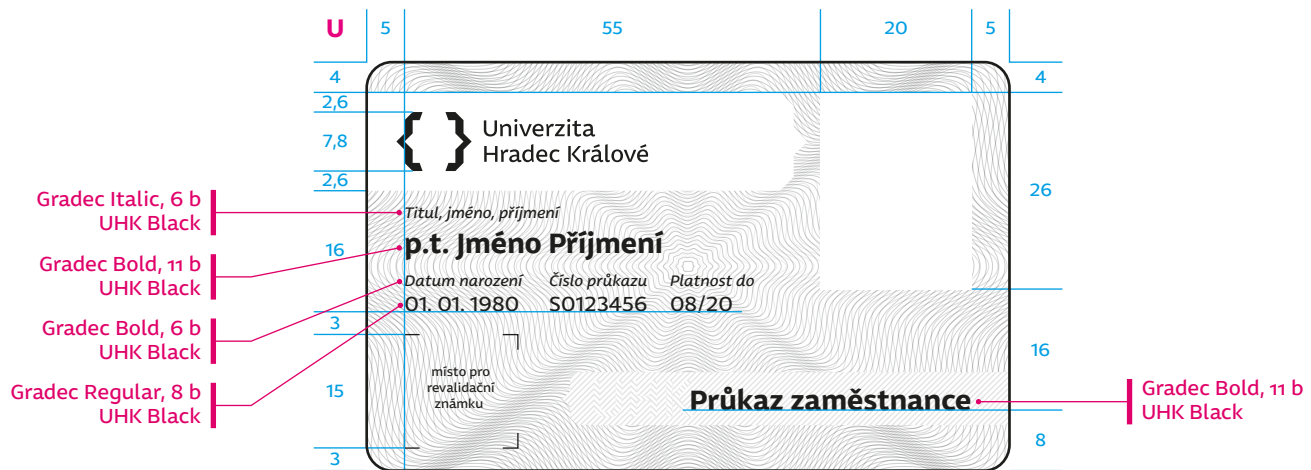

6





další tiskoviny

6.01 Plakát A4

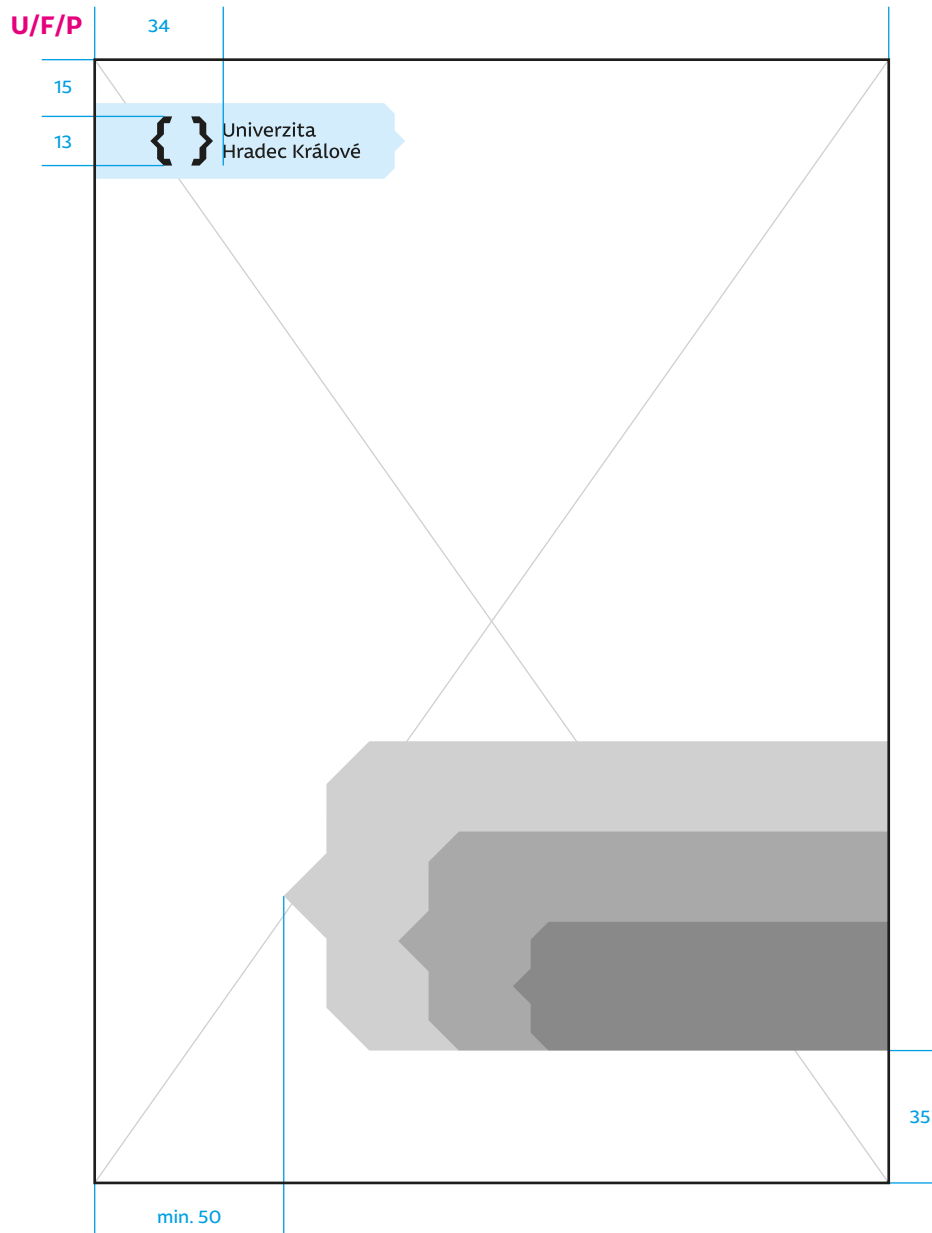



6.02 Plakát A3

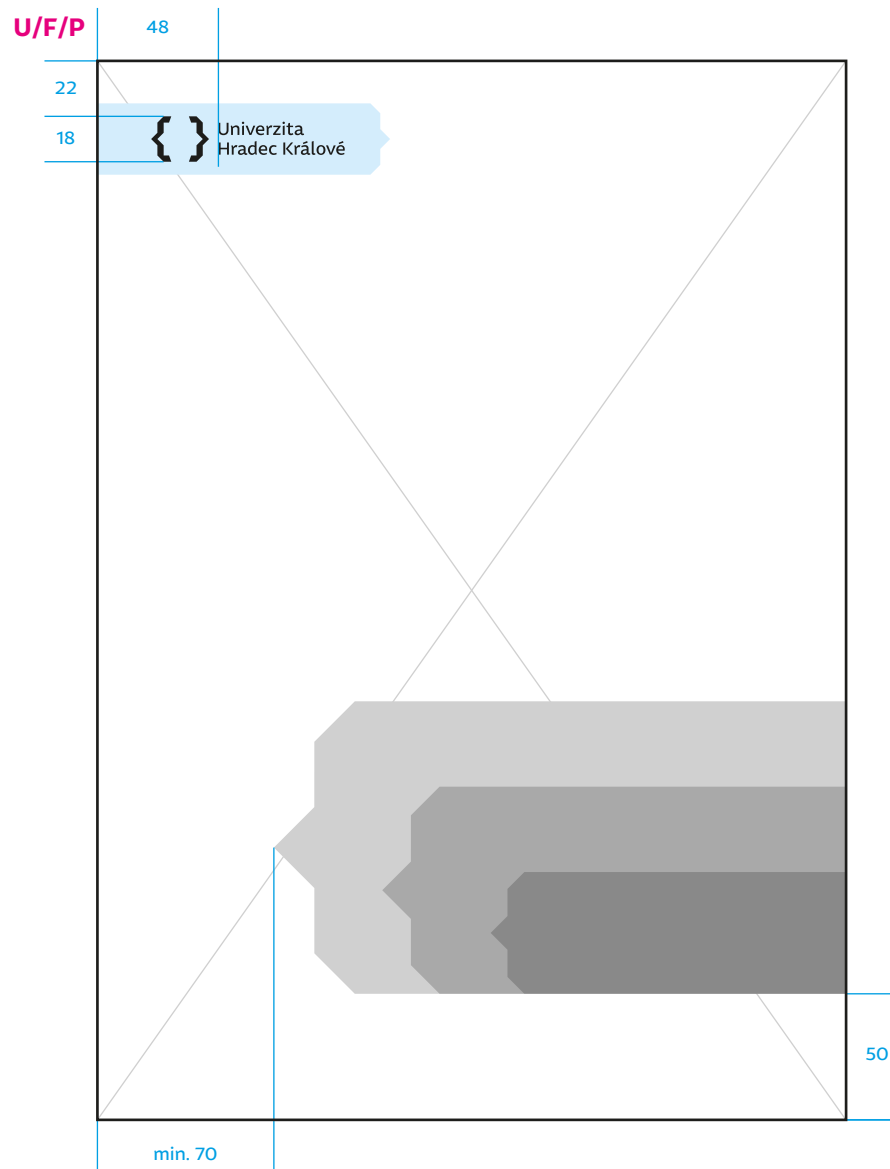



6.03 Pozvánka 1/3 A4

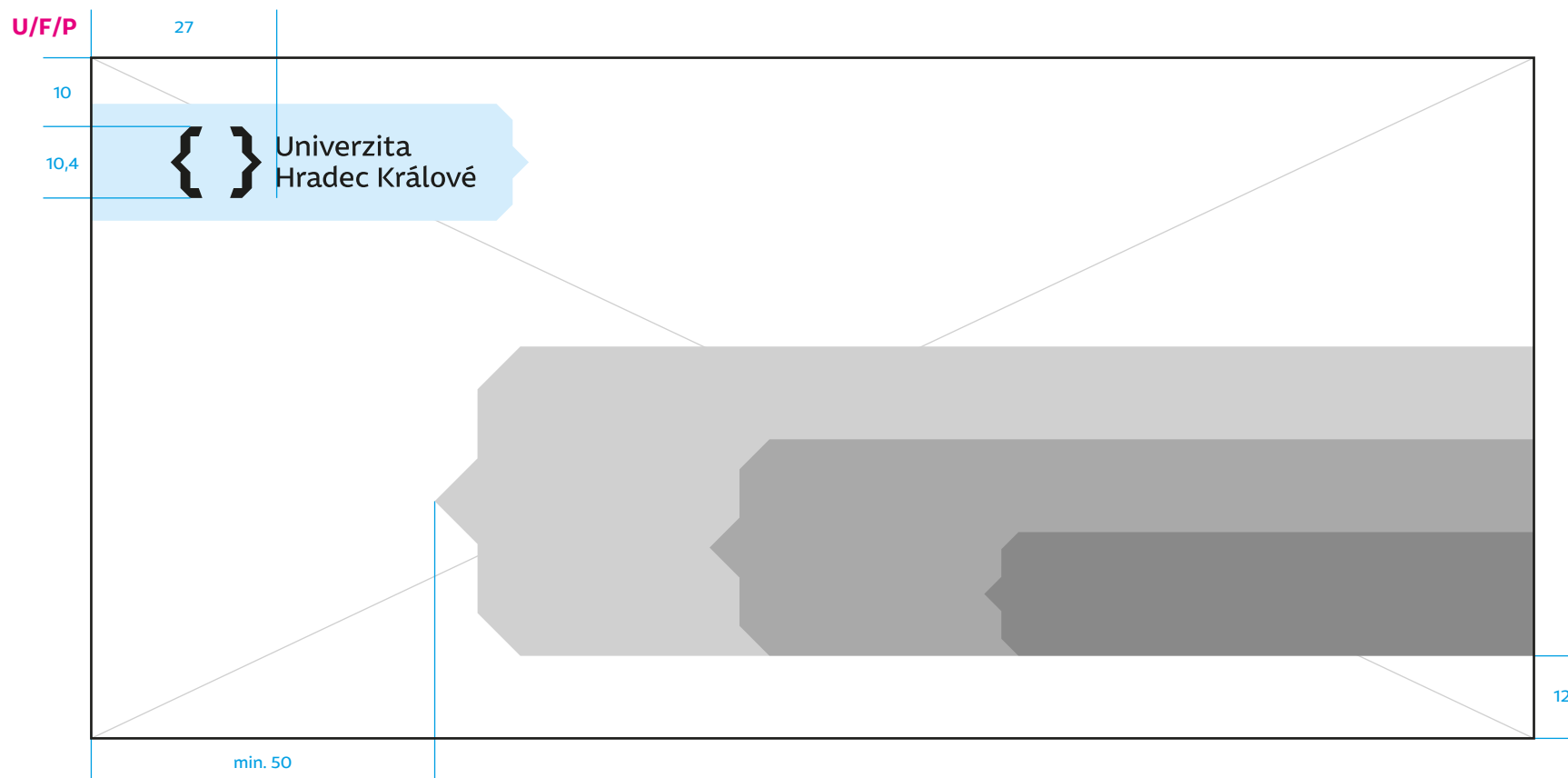



Univerzita Hradec Králové
Název fakulty



Univerzita
Hradec Králové

Est sint blanditiis mollitia

Accusamus corporis delectus ducimus omnis id. Et nesciunt
vel maxime eligendi nostrum vero blanditiis velit.

6.04 Pozvánka A5

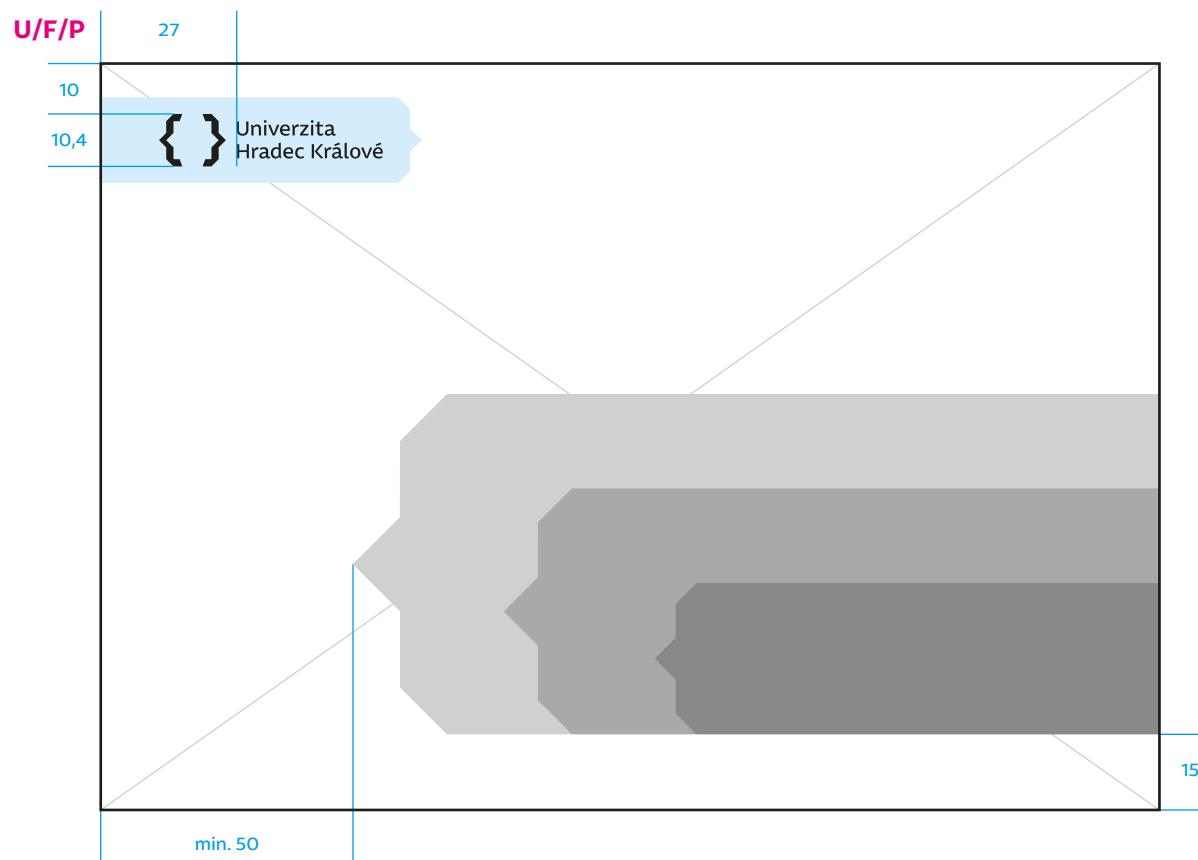



 Univerzita Hradec Králové
Název fakulty



 Univerzita
Hradec Králové

**Est sint blanditiis
mollitia culpa optio**

Accusamus corporis delectus ducimus
omnis id. Et nesciunt vel maxime
eligendi nostrum vero blanditiis velit.

6.05 Prezentační desky A5

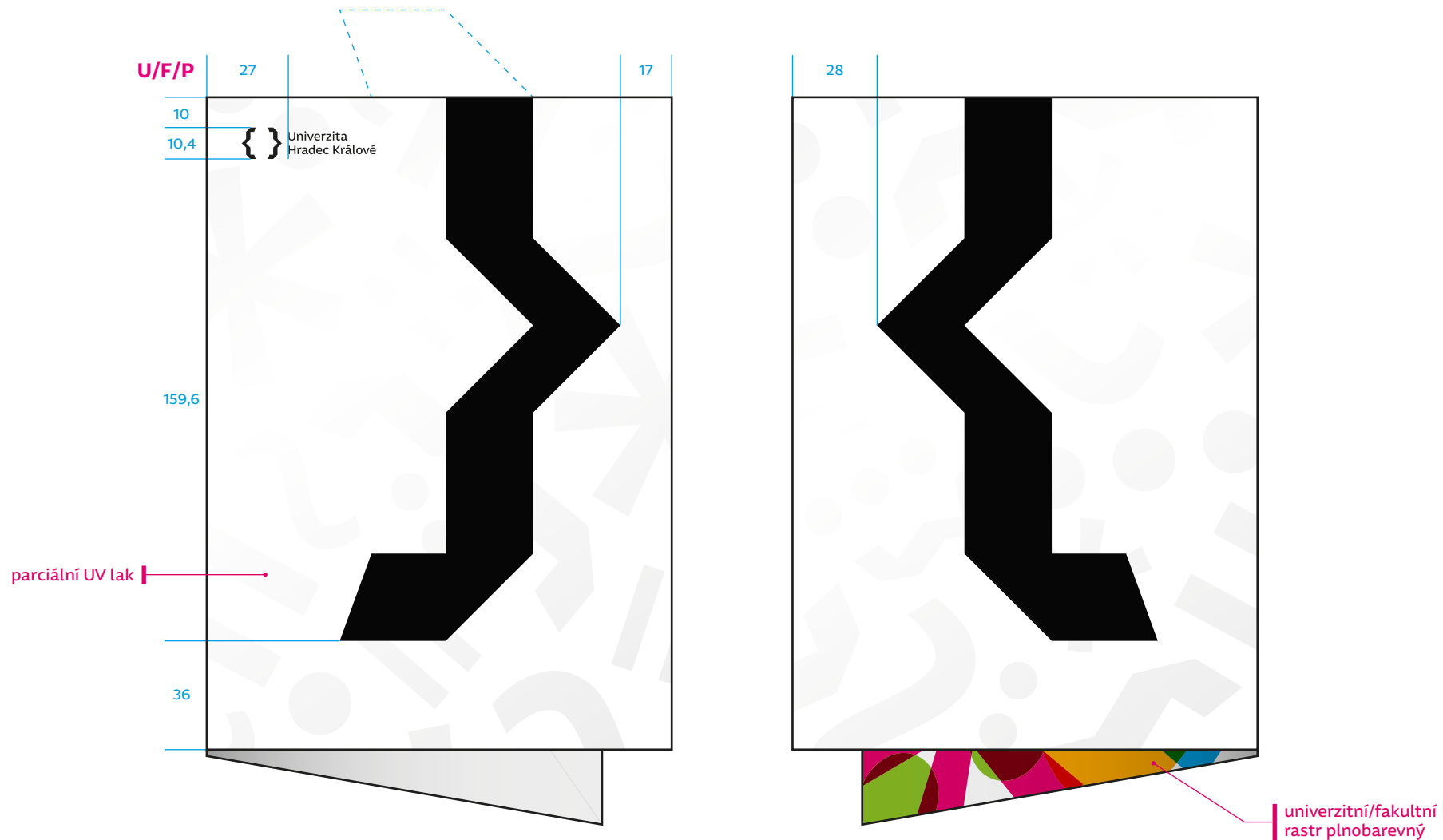

raznice

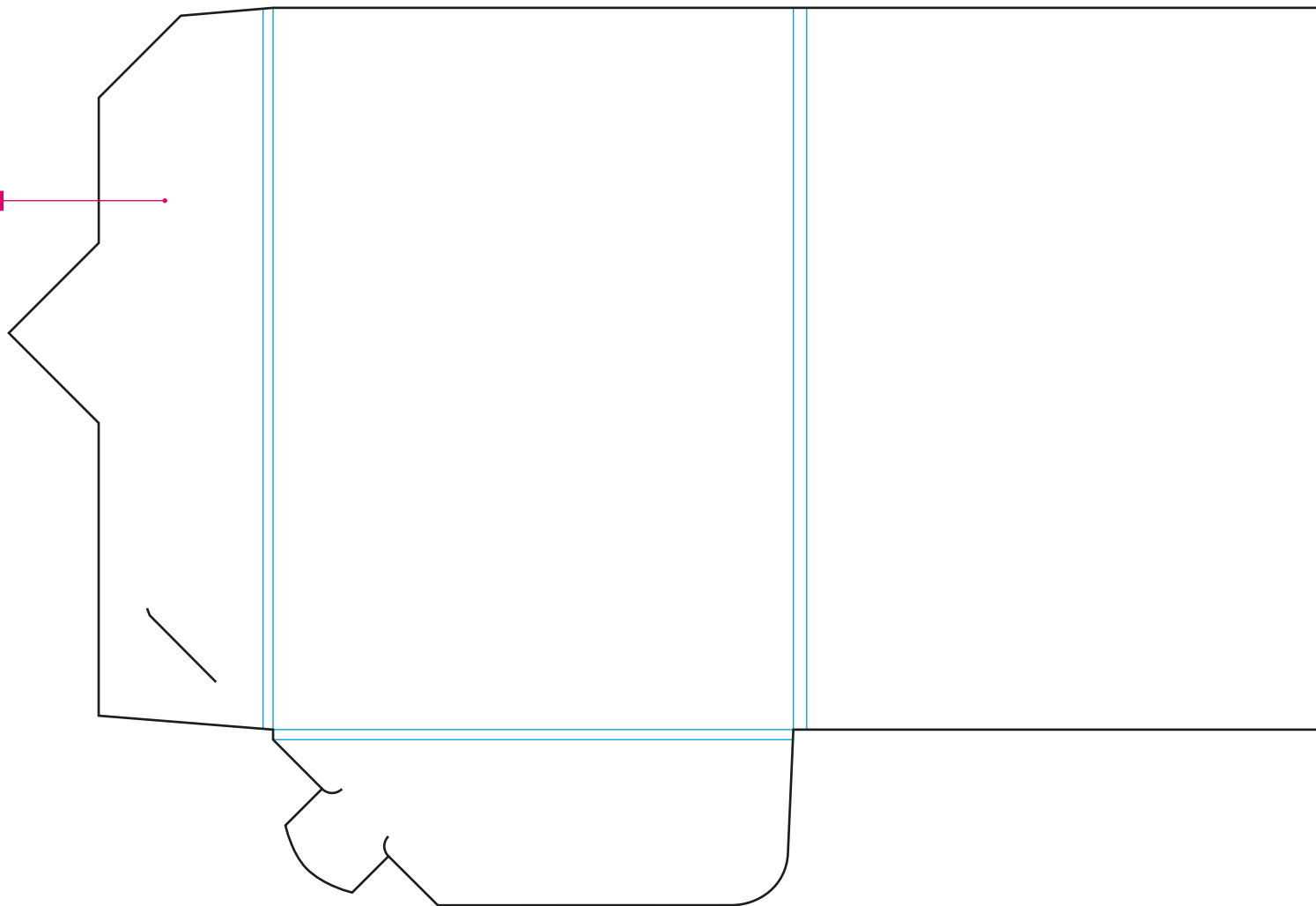

6.06 Prezentační desky A4

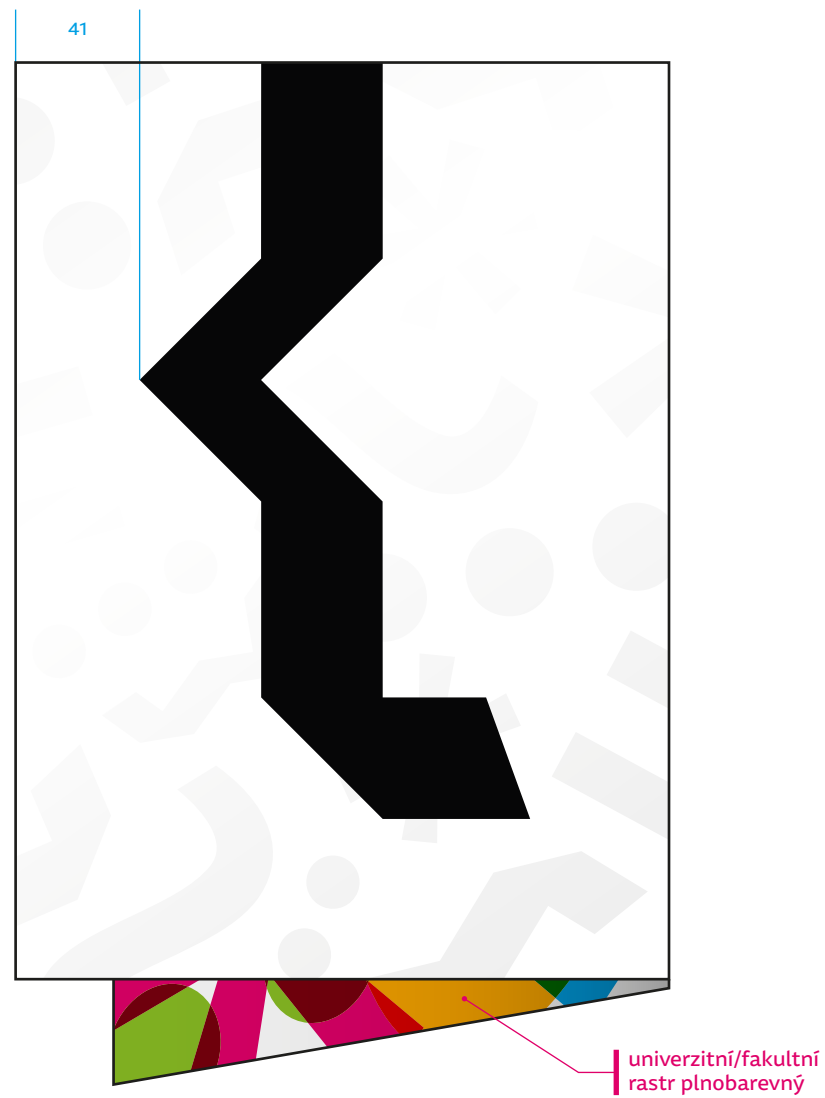
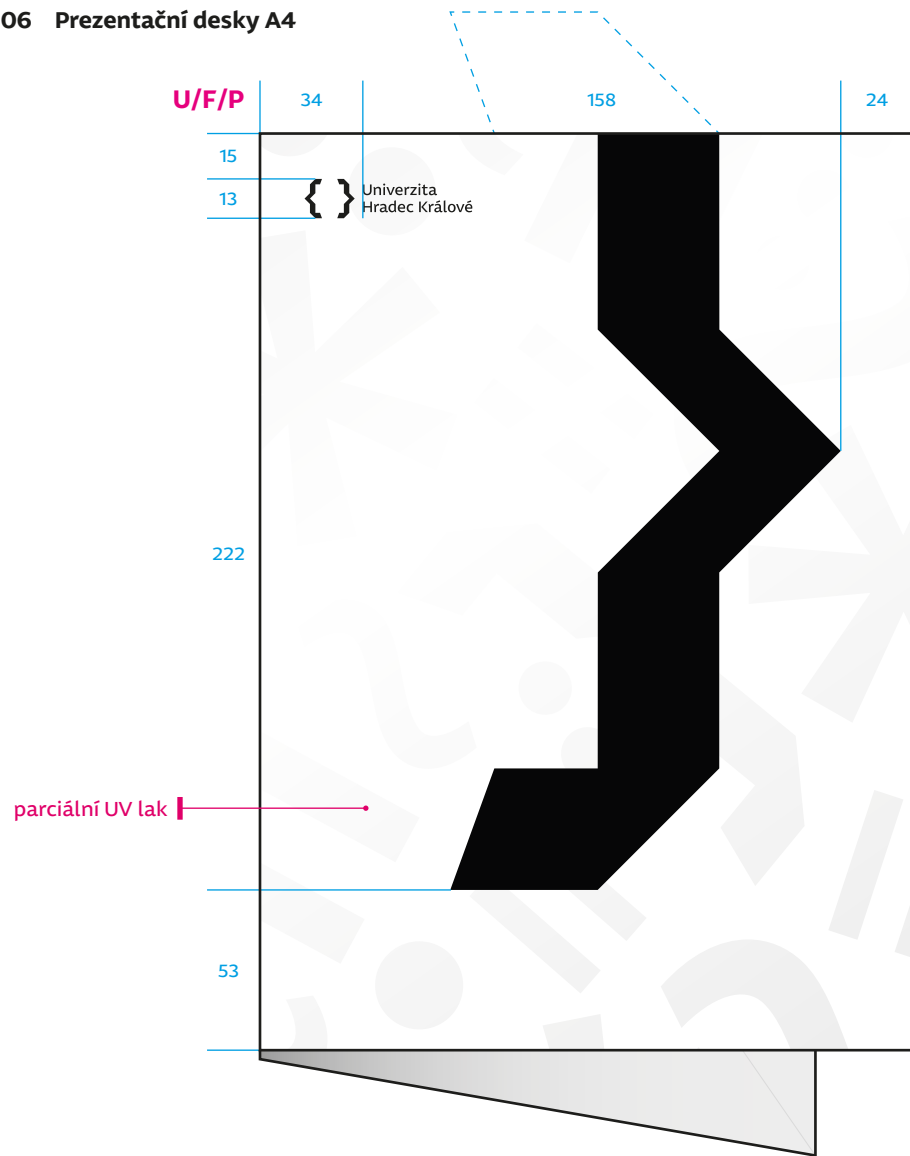

raznice | →

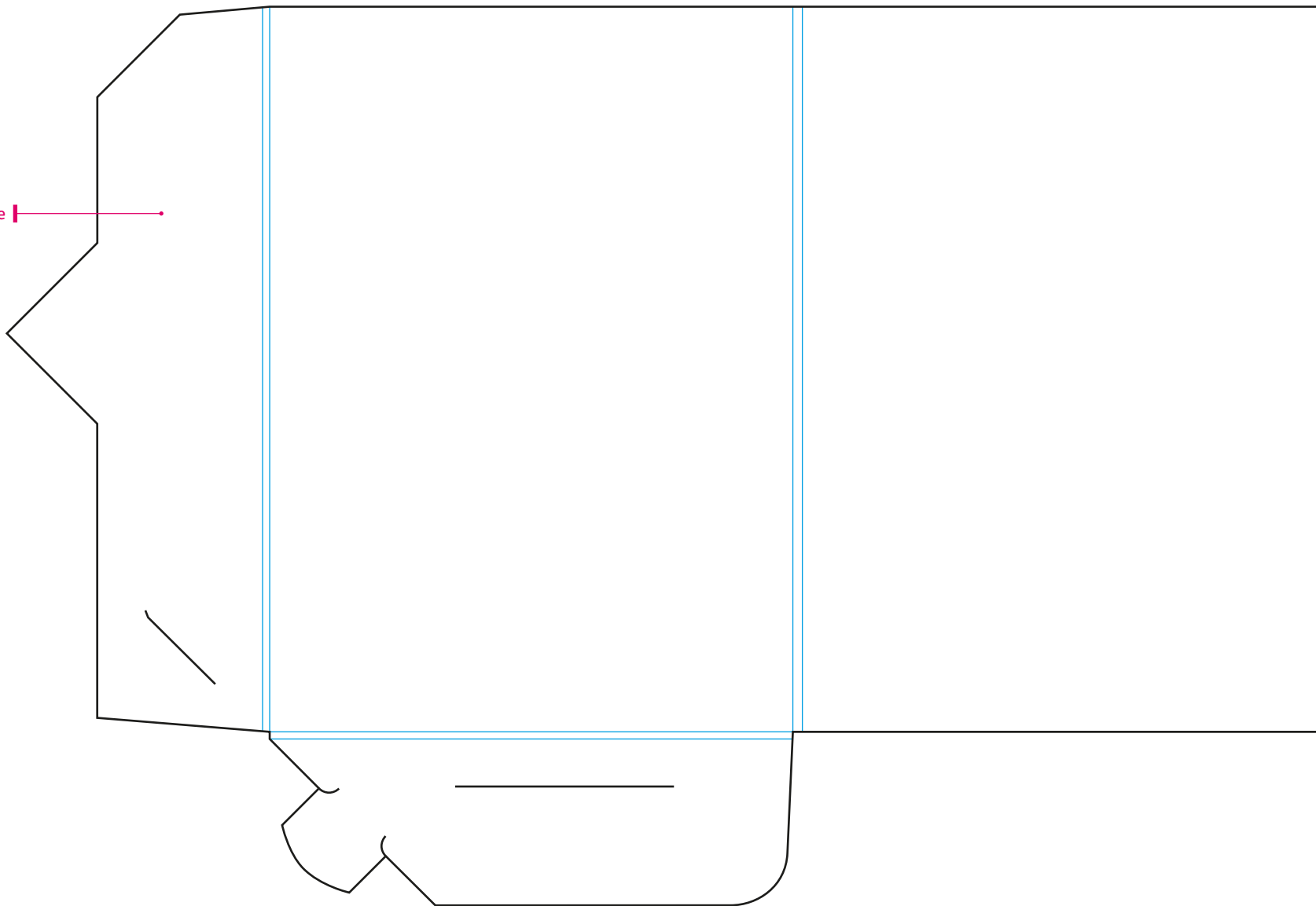

6.07 Kancelářský blok A5

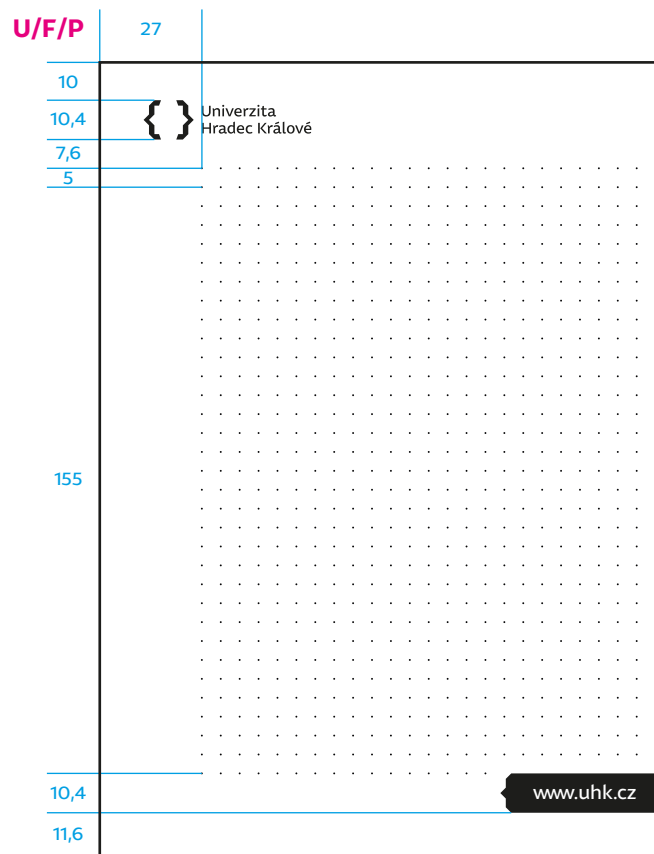

6.08 Kancelářský blok A4

U/F/P

34

15

13

12

5



Univerzita
Hradec Králové

225

10,4

16,6

www.uhk.cz

Est sint blanditiis!

35

6.09 Telefonní seznam

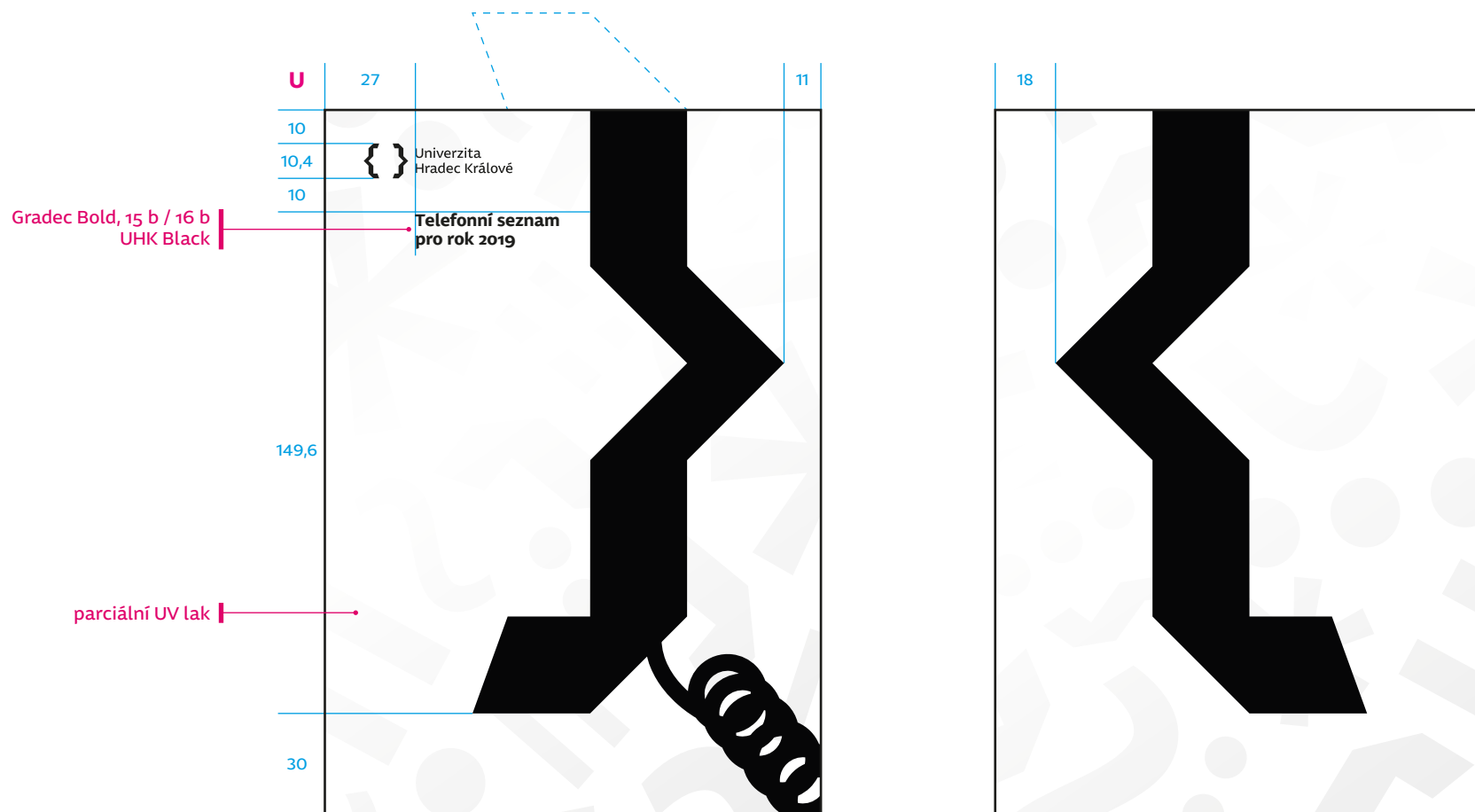

6.10 Slavnostní diplom

U/F

10

50

14

20

12

12

12

12

18

42

20

ruční papír

Rektor Univerzity Hradec Králové uděluje

p. t. Jména Příjmení,

označení funkce,

Medaili rektora Univerzity Hradec Králové

za qui atque quasi ea quasi consectetur enim dolores autem. Qui ea quidem id id omnis modi. Non numquam numquam ducimus et quas ut quibusdam.

Hradec Králové, 1. listopadu 2018

Podpis

p. t. Jméno Příjmení

Comenia Serif Regular, 14 b / 16,8 b
UHK Black

Gradec Bold Italic, 36 b
UHK Black

Gradec Bold, 18 b
UHK Black

univerzitní/fakultní
plnobarevný rastr

6.11 Vnitřní předpisy a řídicí akty

U/F	34	146	15	15
15				
13		UHK	Výnos rektora č. 61/2018	
15				
239		<p style="text-align: center;">čl. 7 Volba předsedy AS UHK a místopředsedů AS UHK</p> <p>(1) Lorem ipsum dolor sit amet, consectetur adipiscing elit. Sed vel lectus. Donec odio tempus molestie, porttitor ut, iaculis quis, sem. Suspendisse nisl. Class aptent taciti sociosqu ad litora torquent per conubia nostra, per inceptos hymenaeos. Aliquam ante. Phasellus et lorem id felis nonummy placerat. Proin pede metus, vulputate nec, fermentum fringilla, vehicula vitae, justo. Aliquam ante. Etiam ligula pede, sagittis quis, interdum ultricies, scelerisque eu. Etiam commodo dui eget wisi. Maecenas lorem. Lorem ipsum dolor sit amet, consectetur adipiscing elit.</p> <p style="text-align: center;">čl. 8 Zánik členství v AS UHK z důvodu dlouhodobé nevykonávání funkce</p> <p>(2) Donec quis nibh at felis congue commodo. Nunc dapibus tortor vel mi dapibus sollicitudin. Mauris suscipit, ligula sit amet pharetra semper, nibh ante cursus purus, vel sagittis velit mauris vel metus. Aenean vel massa quis mauris vehicula lacinia. Nam sed tellus id magna elementum tincidunt. Sed vel lectus. Donec odio tempus molestie, porttitor ut, iaculis quis, sem. Neque porro quisquam est, qui dolorem ipsum quia dolor sit amet, consectetur, adipisci velit, sed quia non numquam eius modi tempora incidunt ut labore et dolore magnam aliquam quaerat voluptatem. Nullam sit amet magna in magna gravida vehicula. Integer lacinia. Class aptent taciti sociosqu ad litora torquent per conubia nostra, per inceptos hymenaeos.</p> <p style="text-align: center;">čl. 8 Vyhlášení a organizace voleb</p> <p>(4) Duis ante orci, molestie vitae vehicula venenatis, tincidunt ac pede. Nulla accumsan, elit sit amet varius semper, nulla mauris mollis quam, tempor suscipit diam nulla vel leo. Nulla non lectus sed nisl molestie malesuada. Nullam faucibus mi quis velit. Nulla pulvinar eleifend sem. Maecenas fermentum, sem in pharetra pellentesque, velit turpis volutpat ante, in pharetra metus odio a lectus. In convallis. In laoreet, magna id viverra tincidunt, sem odio bibendum justo, vel imperdiet sapien wisi sed libero. Nulla est. Aliquam id dolor. Etiam egestas wisi a erat. Donec vitae arcu. Fusce dui leo, imperdiet in, aliquam sit amet, feugiat eu, orci. Etiam neque. Integer vulputate sem a nibh rutrum consequat. Et harum quidem rerum facilis est et expedita distinctio. Fusce dui leo, imperdiet in, aliquam sit amet, feugiat eu, orci. Fusce aliquam vestibulum ipsum. Integer rutrum, orci vestibulum ullamcorper ultricies, lacus quam ultricies odio, vitae placerat pede sem sit amet enim. Nullam feugiat, turpis at pulvinar vulputate, erat libero tristique tellus, nec bibendum odio risus sit amet ante. Aenean placerat.</p> <p style="text-align: center;">čl. 8 Členství v oborové radě</p> <p>(5) Donec quis nibh at felis congue commodo. Nunc dapibus tortor vel mi dapibus sollicitudin. Mauris suscipit, ligula sit amet pharetra semper, nibh ante cursus purus, vel sagittis velit mauris vel metus. Aenean vel massa quis mauris vehicula lacinia. Nam sed tellus id magna elementum tincidunt. Sed vel lectus. Donec odio tempus molestie, porttitor ut, iaculis quis, sem. Neque porro quisquam est, qui dolorem ipsum quia dolor sit amet, consectetur, adipisci velit, sed quia non numquam eius modi tempora incidunt ut labore et dolore magnam aliquam quaerat voluptatem. Nullam sit amet magna in magna gravida vehicula. Integer lacinia. Class aptent taciti sociosqu ad litora torquent per conubia nostra, per inceptos hymenaeos.</p>		
15				

- (1) Lorem ipsum tempus mole sociosqu ad ante. Phasell fermentum f quis, interdum lorem. Lorem

- (2) Donec quis sollicitudin. vel sagittis ve sed tellus id i porttitor ut, dolor sit ame incidunt ut l magna in ma torquent per

- (4) Duis ante orci elit sit amet leo. Nulla no pulvinar elei voluptat ante tincidunt, se Aliquam id d in, aliquam rutrum cons leo, imperdie Integer rutru placerat ped libero tristiq

Omnis

- (5) Donec quis sollicitudin. vel sagittis ve sed tellus id i porttitor ut, dolor sit ame incidunt ut l magna in ma torquent per

čl. 1

Dignissimos ullam culpa a quas

- (1) Lorem ipsum dolor sit amet, consectetur adipiscing elit. Sed vel lectus. Donec odio tempus molestie, porttitor ut, iaculis quis, sem. Suspendisse nisl. Class aptent taciti sociosqu ad litora torquent per conubia nostra, per inceptos hymenaeos. Aliquam ante. Phasellus et lorem id felis nonummy placerat. Proin pede metus, vulputate nec, fermentum fringilla, vehicula vitae, justo. Aliquam ante. Etiam ligula pede, sagittis quis, interdum ultricies, scelerisque eu. Etiam commodo dui eget wisi. Maecenas lorem. Lorem ipsum dolor sit amet, consectetur adipiscing elit.

čl. 2

Debitis earum qui repudiandae

- (2) Donec quis nibh at felis congue commodo. Nunc dapibus tortor vel mi dapibus sollicitudin. Mauris suscipit, ligula sit amet pharetra semper, nibh ante cursus purus, vel sagittis velit mauris vel metus. Aenean vel massa quis mauris vehicula lacinia. Nam sed tellus id magna elementum tincidunt. Sed vel lectus. Donec odio tempus molestie, porttitor ut, iaculis quis, sem. Neque porro quisquam est, qui dolorem ipsum quia dolor sit amet, consectetur, adipisci velit, sed quia non numquam eius modi tempora incidunt ut labore et dolore magnam aliquam quaerat voluptatem. Nullam sit amet magna in magna gravida vehicula. Integer lacinia. Class aptent taciti sociosqu ad litora torquent per conubia nostra, per inceptos hymenaeos.

čl. 3

Repellendus iure voluptatibus qui

- (4) Duis ante orci, molestie vitae vehicula venenatis, tincidunt ac pede. Nulla accumsan, elit sit amet varius semper, nulla mauris mollis quam, tempor suscipit diam nulla vel leo. Nulla non lectus sed nisl molestie malesuada. Nullam faucibus mi quis velit. Nulla pulvinar eleifend sem. Maecenas fermentum, sem in pharetra pellentesque, velit turpis voluptat ante, in pharetra metus odio a lectus. In convallis. In laoreet, magna id viverra tincidunt, sem odio bibendum justo, vel imperdiet sapien wisi sed libero. Nulla est. Aliquam id dolor. Etiam egestas wisi a erat. Donec vitae arcu. Fusce dui leo, imperdiet in, aliquam sit amet, feugiat eu, orci. Etiam neque. Integer vulputate sem a nibh rutrum consequat. Et harum quidem rerum facilis est et expedita distinctio. Fusce dui leo, imperdiet in, aliquam sit amet, feugiat eu, orci. Fusce aliquam vestibulum ipsum. Integer rutrum, orci vestibulum ullamcorper ultricies, lacus quam ultricies odio, vitae placerat pede sem sit amet enim. Nullam feugiat, turpis at pulvinar vulputate, erat libero tristique tellus, nec bibendum odio risus sit amet ante. Aenean placerat.

čl. 4

Omnis non maxime inventore maxime: Debitis ut nostrum explicabo

- (5) Donec quis nibh at felis congue commodo. Nunc dapibus tortor vel mi dapibus sollicitudin. Mauris suscipit, ligula sit amet pharetra semper, nibh ante cursus purus, vel sagittis velit mauris vel metus. Aenean vel massa quis mauris vehicula lacinia. Nam sed tellus id magna elementum tincidunt. Sed vel lectus. Donec odio tempus molestie, porttitor ut, iaculis quis, sem. Neque porro quisquam est, qui dolorem ipsum quia dolor sit amet, consectetur, adipisci velit, sed quia non numquam eius modi tempora incidunt ut labore et dolore magnam aliquam quaerat voluptatem. Nullam sit amet magna in magna gravida vehicula. Integer lacinia. Class aptent taciti sociosqu ad litora torquent per conubia nostra, per inceptos hymenaeos.

6.12 Publikace A5

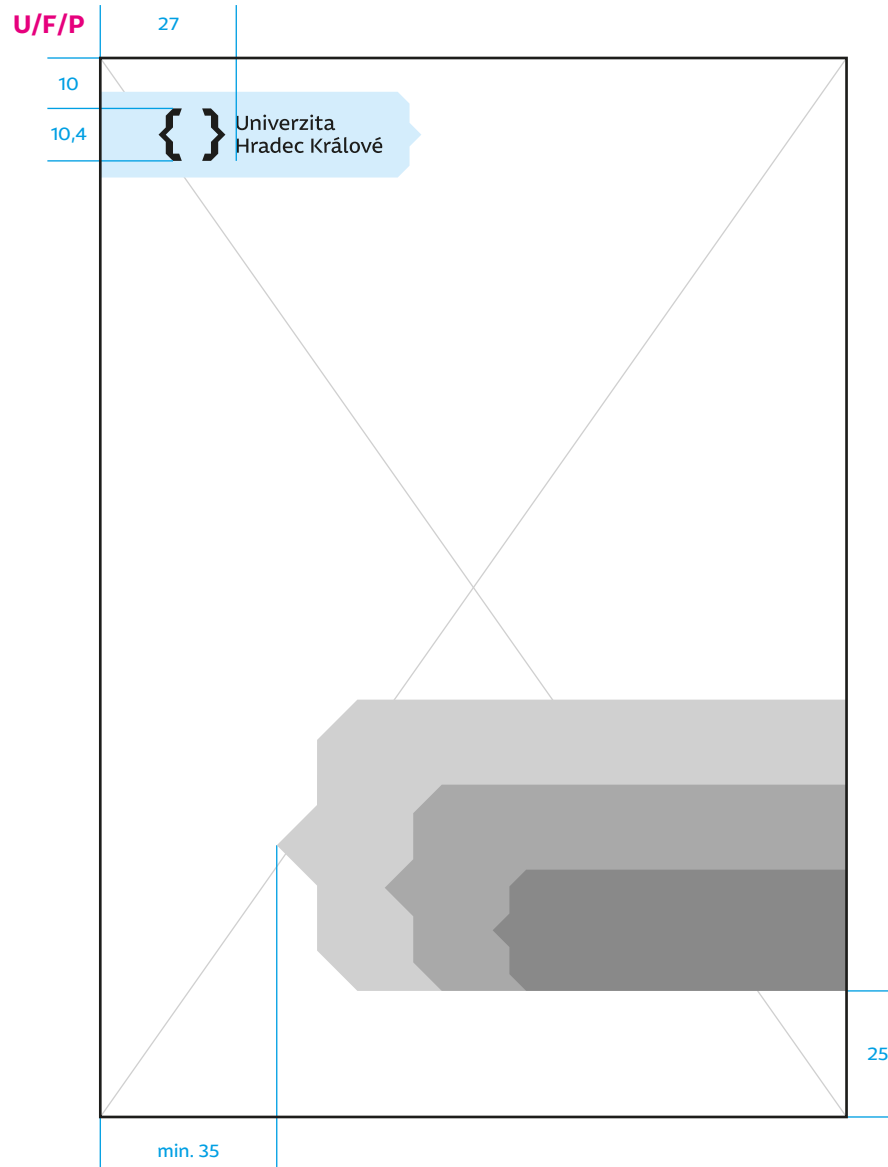

6.13 Publikace A4

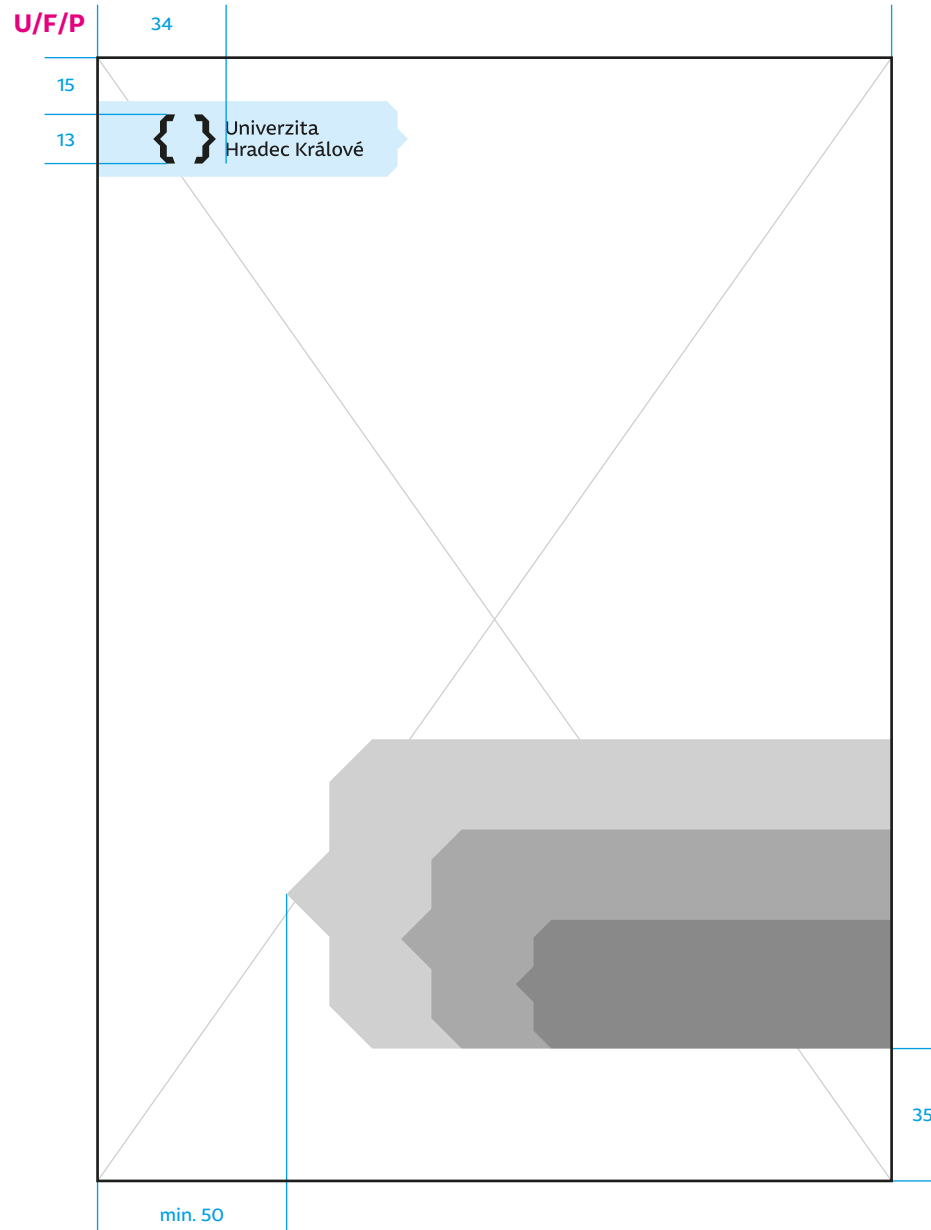

6.14 Publikace čtvercová

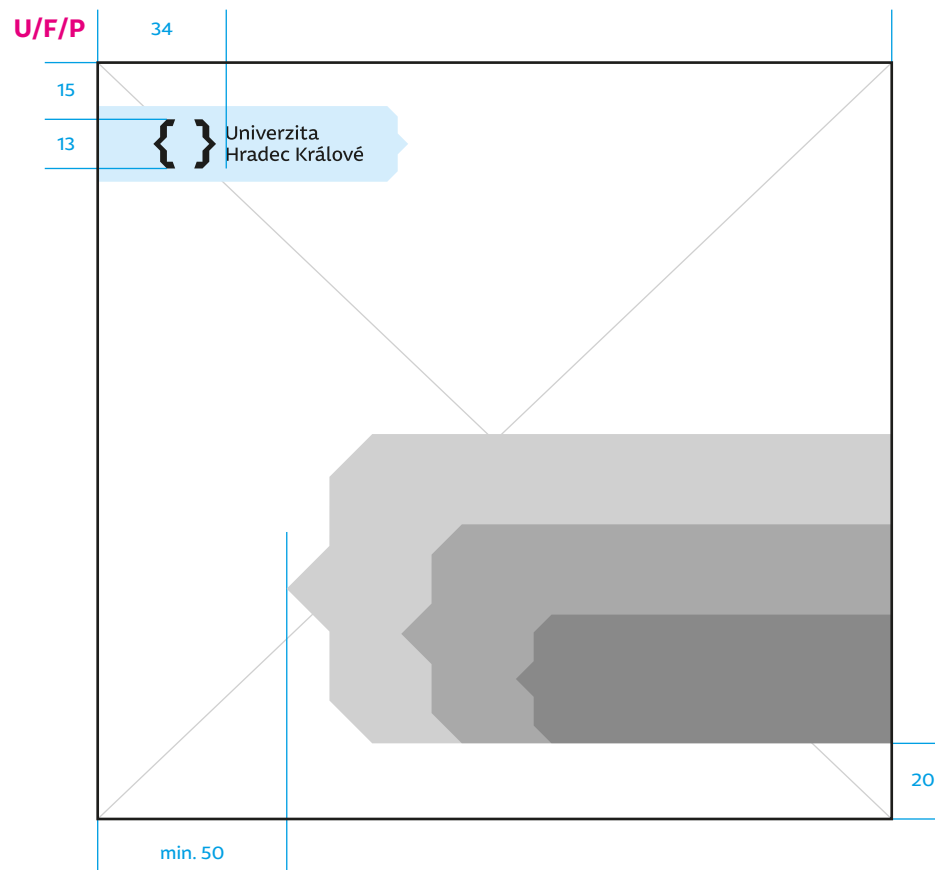

Courses in English for Exchange Students

COURSE CATALOGUE 2017/2018
UNIVERSITY OF HRADEC KRÁLOVÉ, CZECH REPUBLIC

Efektivní strategie a dovednosti pro učení

Fight for Equality

Interview with prof. Elisabeth Durango
about changing role of *feminism* today.

6.15 Skripta A5

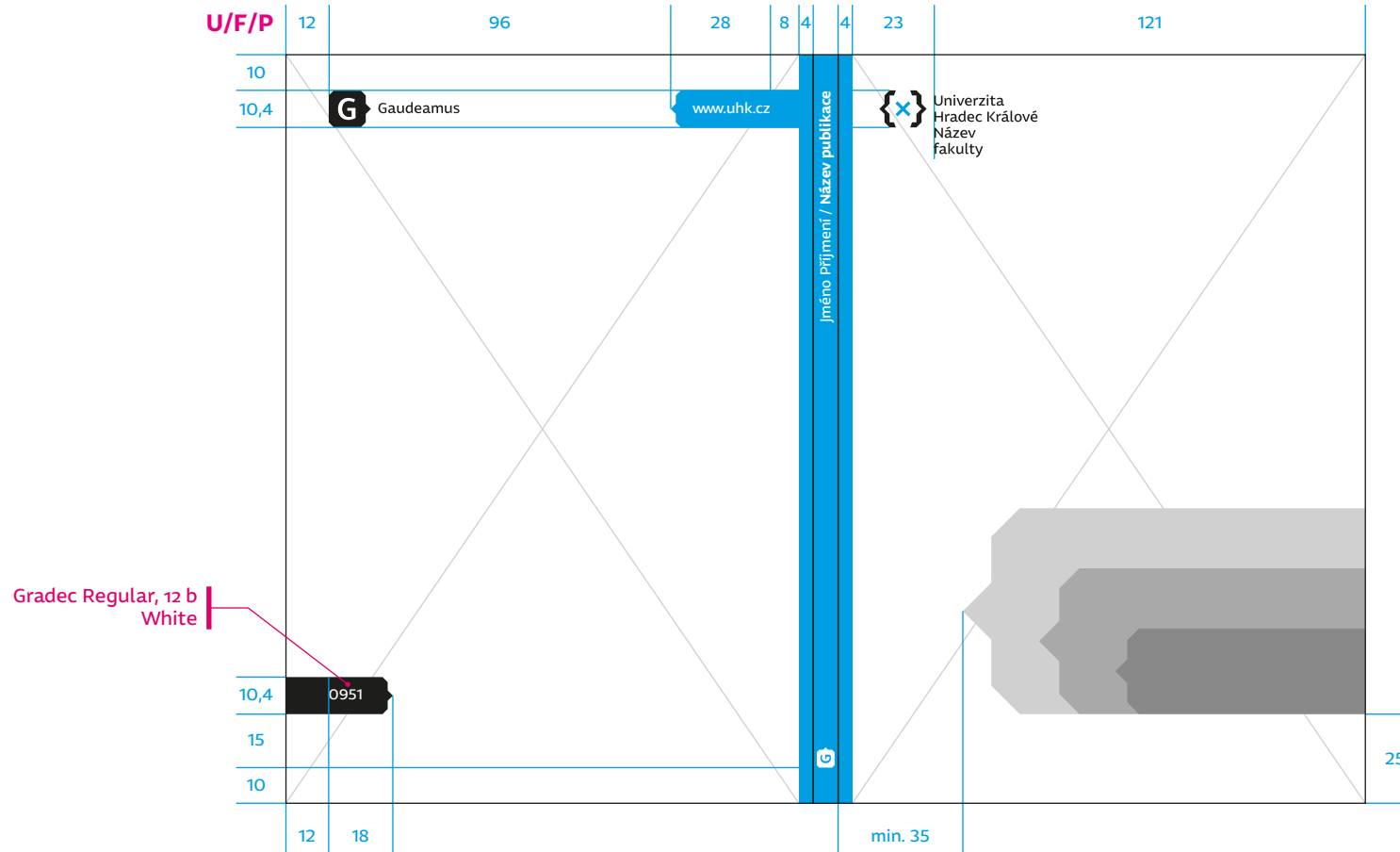

 Universitas
Reginaegradecensis



**Aut nostr
inventore or**

 Univerzita
Hradec Králové
Přírodovědecká
fakulta

**Delectus sunt
vel molestias qui**

p. t. Jméno Příjmení

 Univerzita
Hradec Králové
Filozofická
fakulta

 Univerzita
Hradec Králové
Pedagogická
fakulta

**h Sit Accusamus
nam cupiditate**

p. t. Jméno Příjmení

 Univerzita
Hradec Králové
Fakulta informatiky
a managementu

**entium incidunt
suscipit quis**

p. t. Jméno Příjmení

**acere non fugiat
omnis blanditiis**

p. t. Jméno Příjmení



propagační předměty



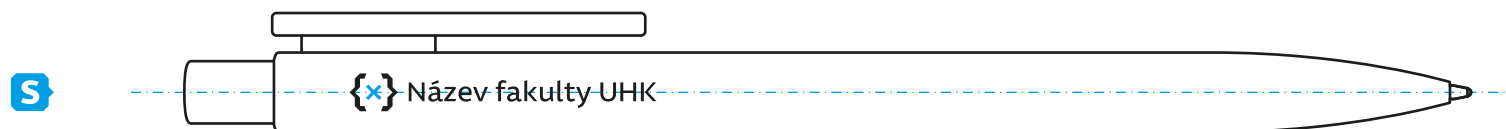



Univerzita Hradec Králové

Pedagogická fakulta UHK

FF UHK

www.uhk.cz/prf

Universitas Reginaegradecensis

Univerzita Hradec Králové

Fakulta informa...

Pedagogická fa...

Filozofická faku...

Přírodovědecká...

7.02 Nálepky a placky

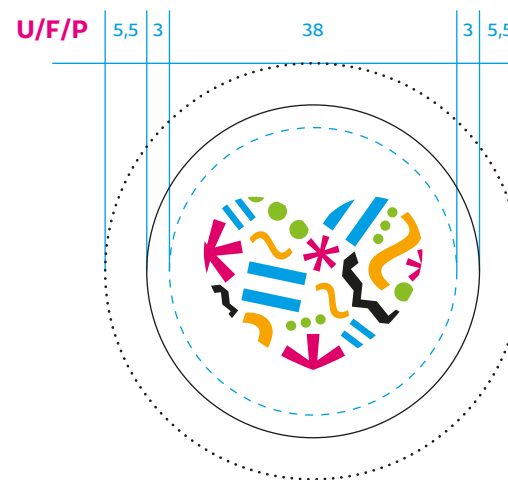
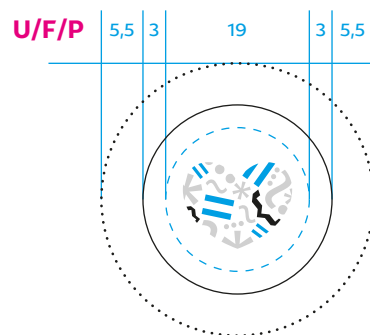
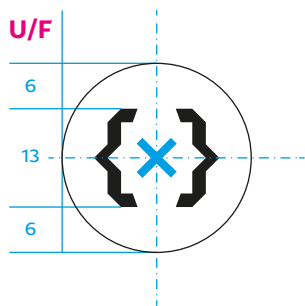



{ IQ inside } UHK

Univerzita
Hradec Králové

Univerzita
Hradec Králové

{ Miluji } UHK



7.03 Deštníky

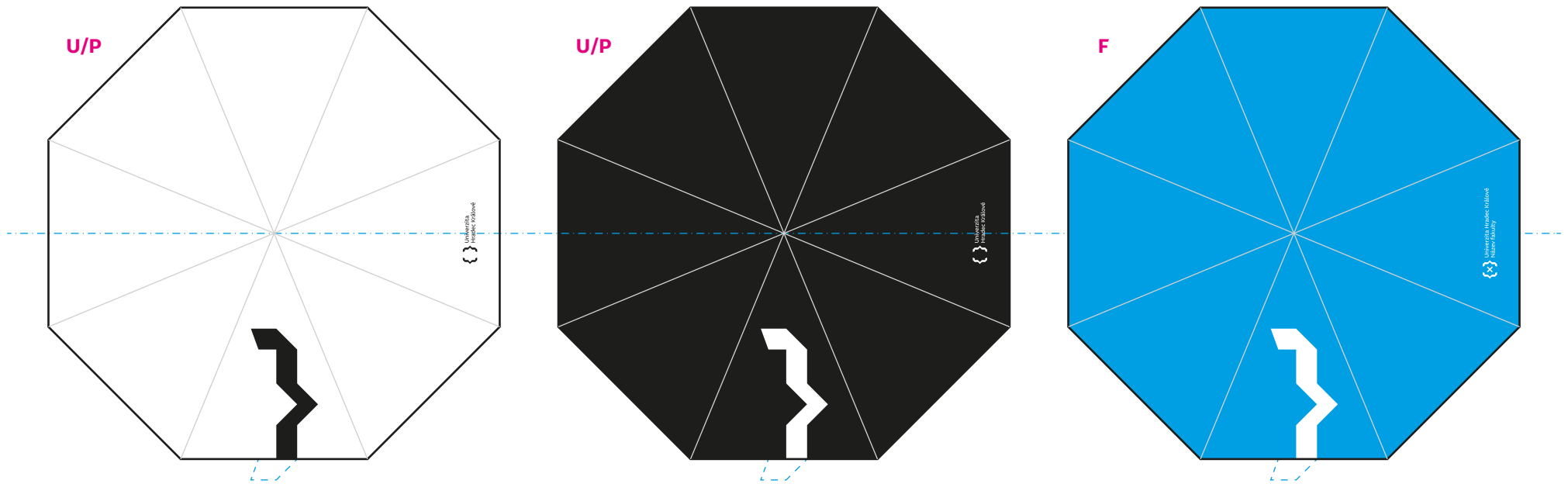



7.04 Trička

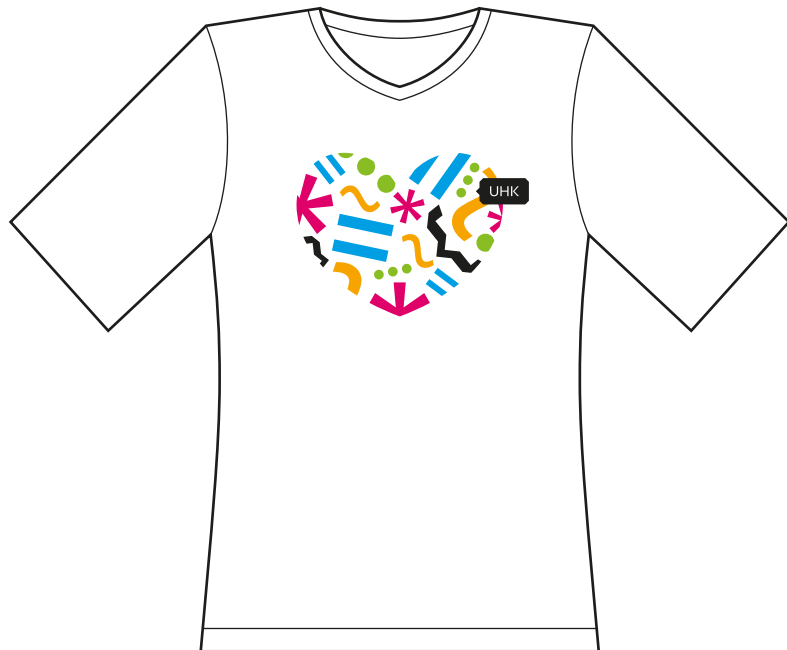



UHK
SINCE { } **1959**





7.06 Nápojový set

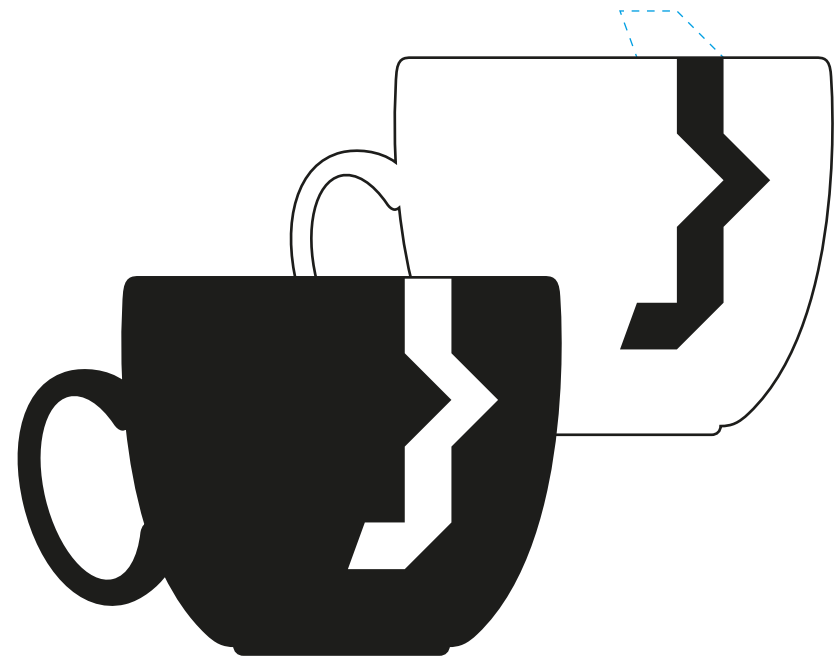
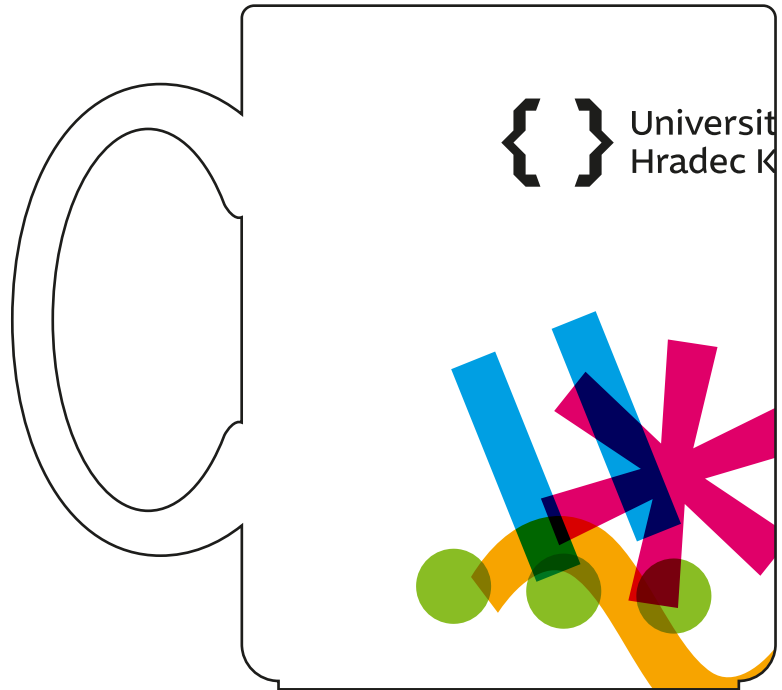



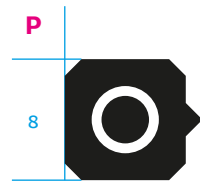
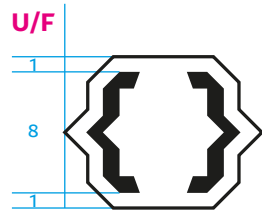





elektronické aplikace



U elektronického použití se snažíme v maximální možné míře respektovat pravidla, která definuje tento grafický manuál. S ohledem na specifika předávání elektronického materiálu a variabilní požadavky příjemců vhodně volíme užití alternativních písem (příčemž písmo Verdana užíváme výhradně pro elektronické užití) či formát souboru. Pokud je to možné, preferujeme takové formáty elektronických souborů, které jsou co nejméně závislé na programovém vybavení příjemce. Pro předávání dokumentů, které nevyžadují editaci příjemce, tak volíme primárně PDF (např. odpovídající standardu PDF-X/1a).

Dbáme na čistou typografickou úpravu, zvláště nepoužíváme vícenásobné mezery a jiné grafémy, které výrazně ztěžují možnosti následného kopírování textu (např. u tiskových zpráv apod.) či jeho strojového čtení.

#mojeuhk

#fimuhk

#pdfuhk

#ffuhk

#prfuhk

8.01 E-mailový podpis

U/F/P

Quod processus in formas velit me. Possim tation augue nisl lius sollemnes. Dolor seacula etiam commodo suscipit ut. Et volutpat lectores feugait elit est. Nibh nunc nulla feugiat nihil iis.

Verdana Regular, 8 b / 9,6 b
UHK Black

S pozdravem

Jméno Příjmení

funkce

název pracoviště

tel.: +420 712 345 678

e-mail: jmeno.prijmeni@uhk.cz

Verdana Bold/Regular, 8 b / 9,6 b
UHK Black

Verdana Regular, 6 b / 7,2 b
UHK Dark Grey

35 px



Univerzita
Hradec Králové

Univerzita Hradec Králové
Rokitanského 62, 500 03 Hradec Králové
www.uhk.cz

Verdana Regular, 6 b / 7,2 b
UHK Dark Grey

8.02 Ikony (avatary) pro sociální sítě

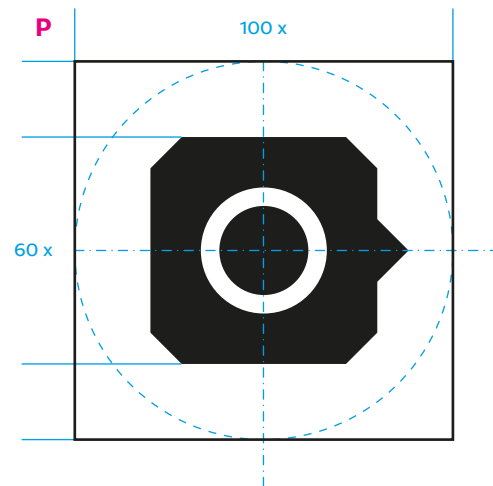
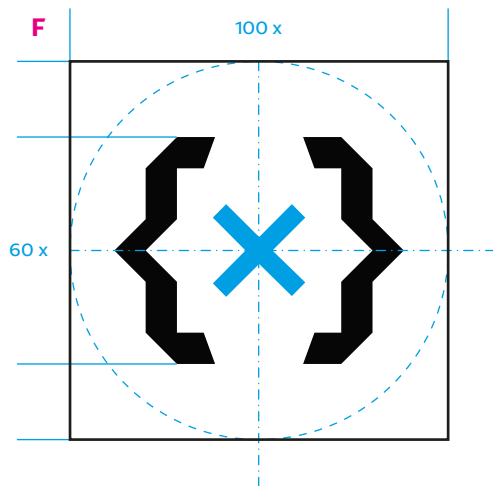
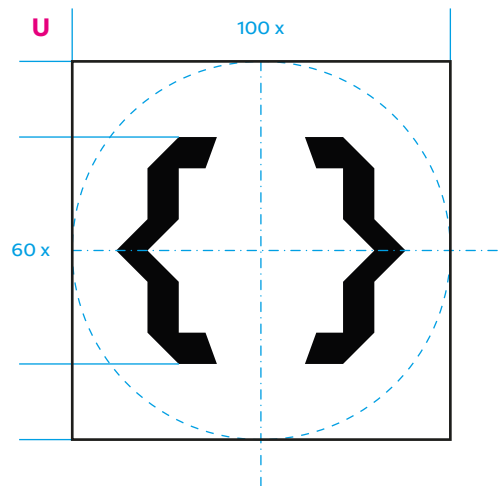
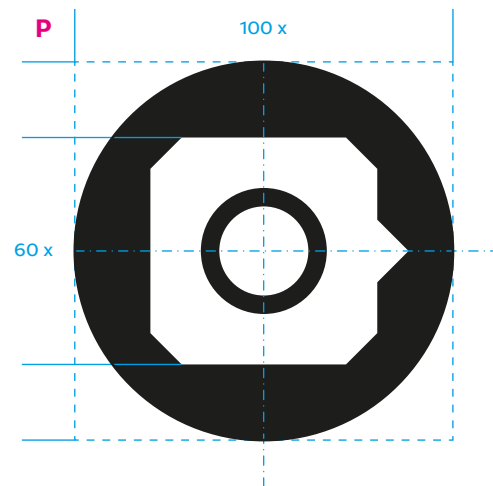
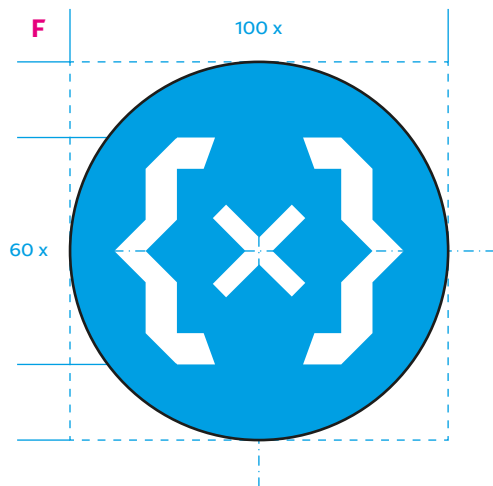
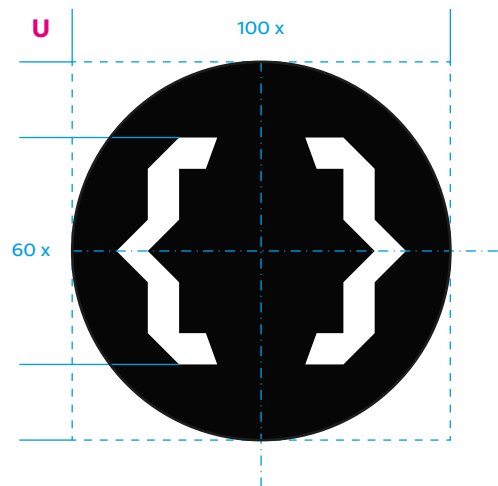

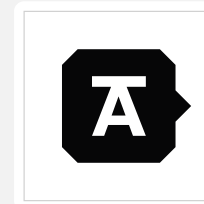
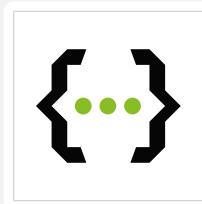
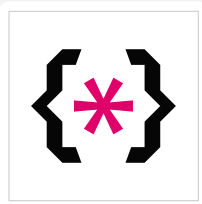
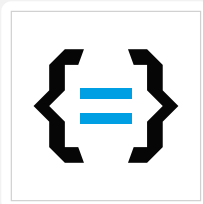
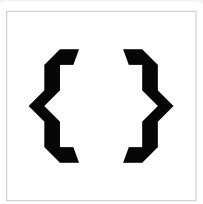
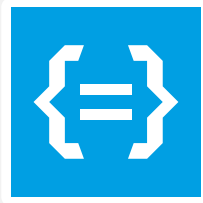

8.03 Prezentace – titulní list

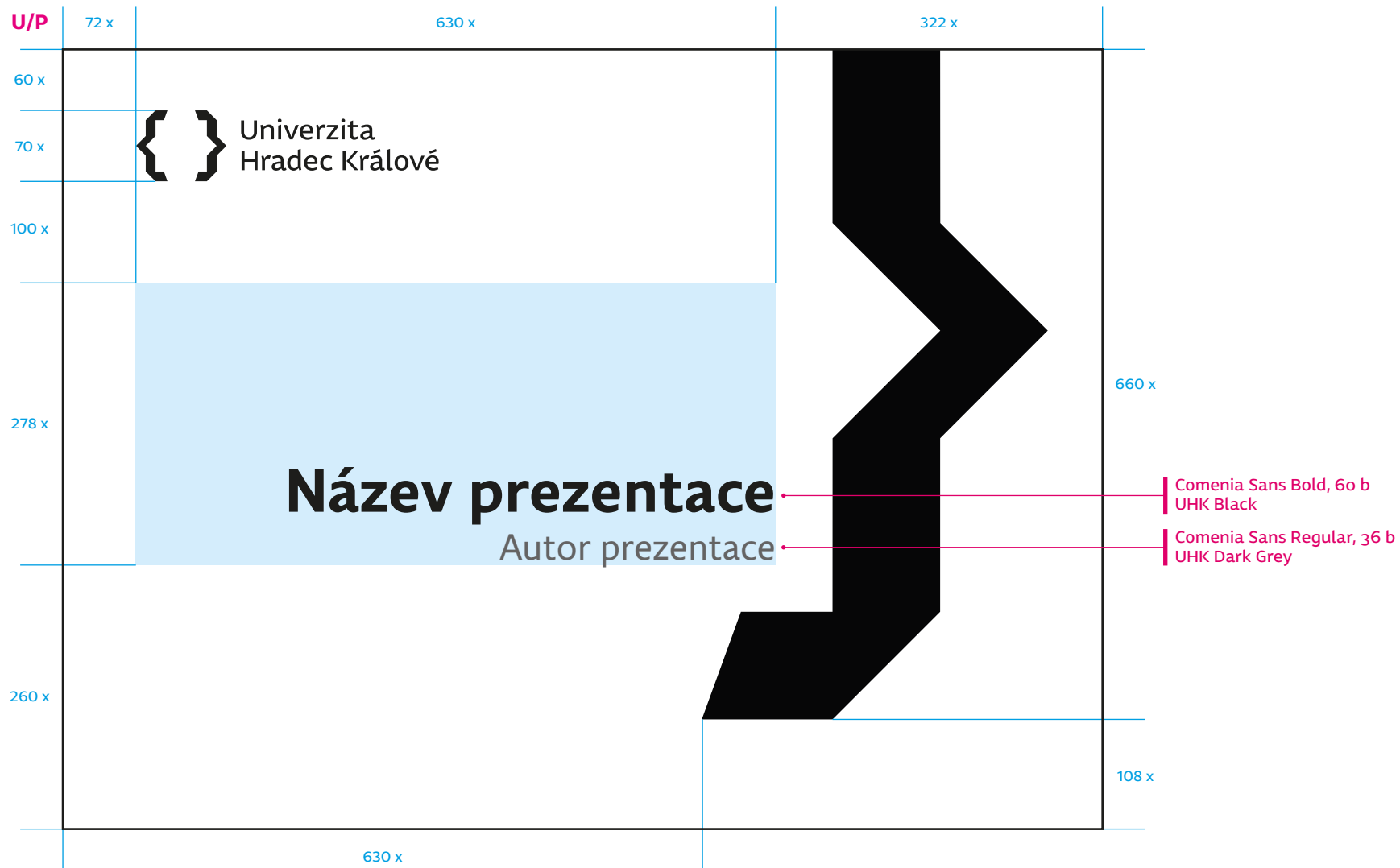

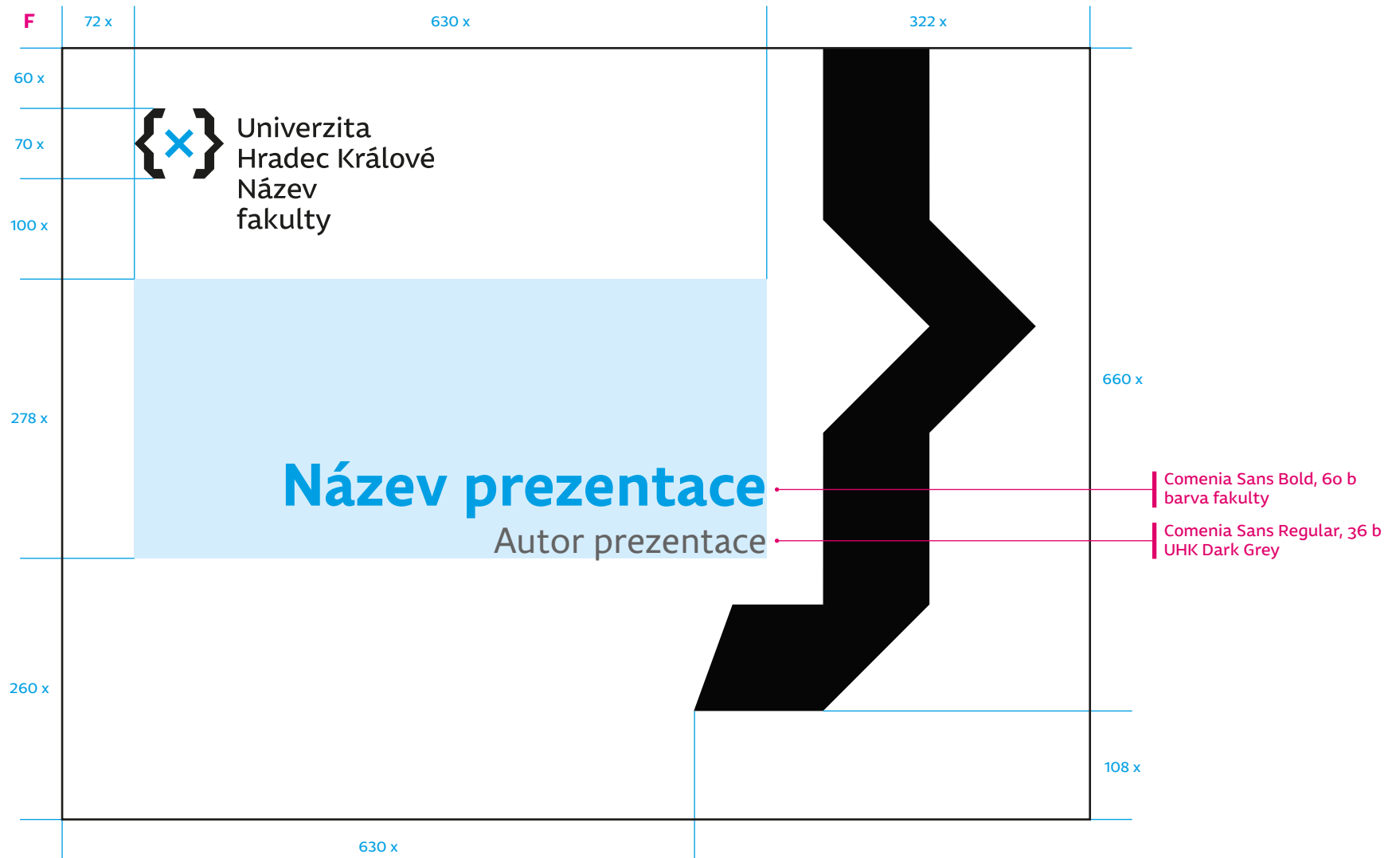



Název kapitoly

Podnázev kapitoly

Comenia Sans Bold, 60 b
barva fakulty

Comenia Sans Regular, 36 b
UHK Dark Grey

U/F/P



Název kapitoly

Podnázev kapitoly

Comenia Sans Bold, 60 b
UHK Black

Comenia Sans Regular, 36 b
UHK Dark Grey

8.06 Prezentace – list s textovým obsahem



U/F/P	72 x	104 x	min. 200 x	60 x	72 x
60 x					
70 x		NF UHK			Název kapitoly
60 x					
478 x		Nadpis			
		→ Natus magni et provident rerum necessitatibus qui vel enim. Voluptatem sit iste nisi.			
		→ Perspiciatis adipisci <i>quo asperiores</i> . Cumque id vitae est. Consequuntur dolores dolore aperiam reiciendis sapiente dolor. Minus iusto eligendi error.			
		→ Consequatur adipisci rerum adipisci facere tempore et numquam. Consectetur a ea dolores voluptatem quia magni.			
		Inventore quod blanditiis saepe suscipit magnam voluptatem et nemo. Occaecati voluptatem quis culpa.			
100 x					

Comenia Sans Regular, 36 b
White

Comenia Sans Bold, 48 b
UHK Black

Comenia Sans (Regular), 28 b / 36,4 b
UHK Dark Grey / Black / barva fakulty

8.07 Prezentace – list s obrazovým obsahem

U/F/P	72 x	104 x	min. 200 x	60 x	72 x
60 x					
70 x		UHK		Název kapitoly	Comenia Sans Regular, 36 b White
60 x					
45 x		Popisek obrázku			Comenia Sans Regular, 28 b UHK Dark Grey
30 x					

8.08 Prezentace – list s celostránkovým obrázkem

U/F/P



popisek obrázku

Comenia Sans Regular, 28 b
White

50 x

60 x

min. 150 x

40 x

60 x

U/F/P



Název kapitoly

Comenia Sans Regular, 36 b
UHK Black (U/P) / White (F)

Nadpis

Comenia Sans Bold, 48 b
UHK White

- Natus magni et provident rerum necessitatibus qui vel enim. Voluptatem sit iste nisi.
- Perspiciatis adipisci *quo asperiores*. Cumque id vitae est. Consequuntur dolores dolore aperiam reiciendis sapiente dolor. Minus iusto eligendi error.
- **Consequatur adipisci** rerum adipisci facere tempore et numquam. Consectetur a ea dolores voluptatem quia magni.

Comenia Sans (Regular), 28 b / 36,4 b
UHK Light Grey / White

Inventore quod blanditiis saepe suscipit magnam voluptatem et nemo. Occaecati voluptatem quis culpa.

U/F/P



Název kapitoly

Comenia Sans Regular, 36 b
UHK Black (U/P) / White (F)

Popisek obrázku

Comenia Sans Bold, 28 b
UHK Light Grey





prostorové aplikace



9.01 Vnější orientační systém – označení budov



9.02 Označení prosklených dveří

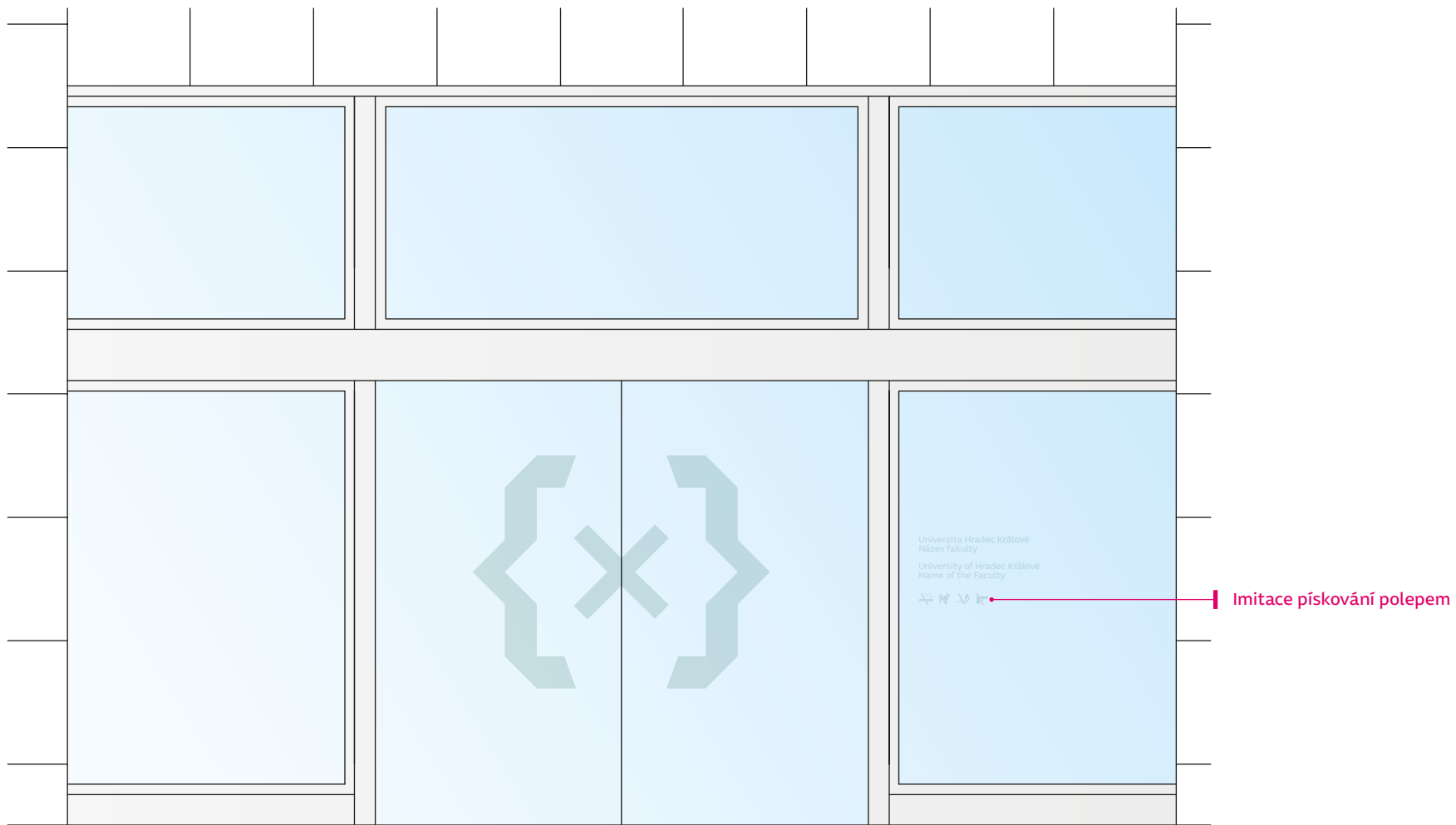

9.03 Vnější orientační systém – směrové sloupy

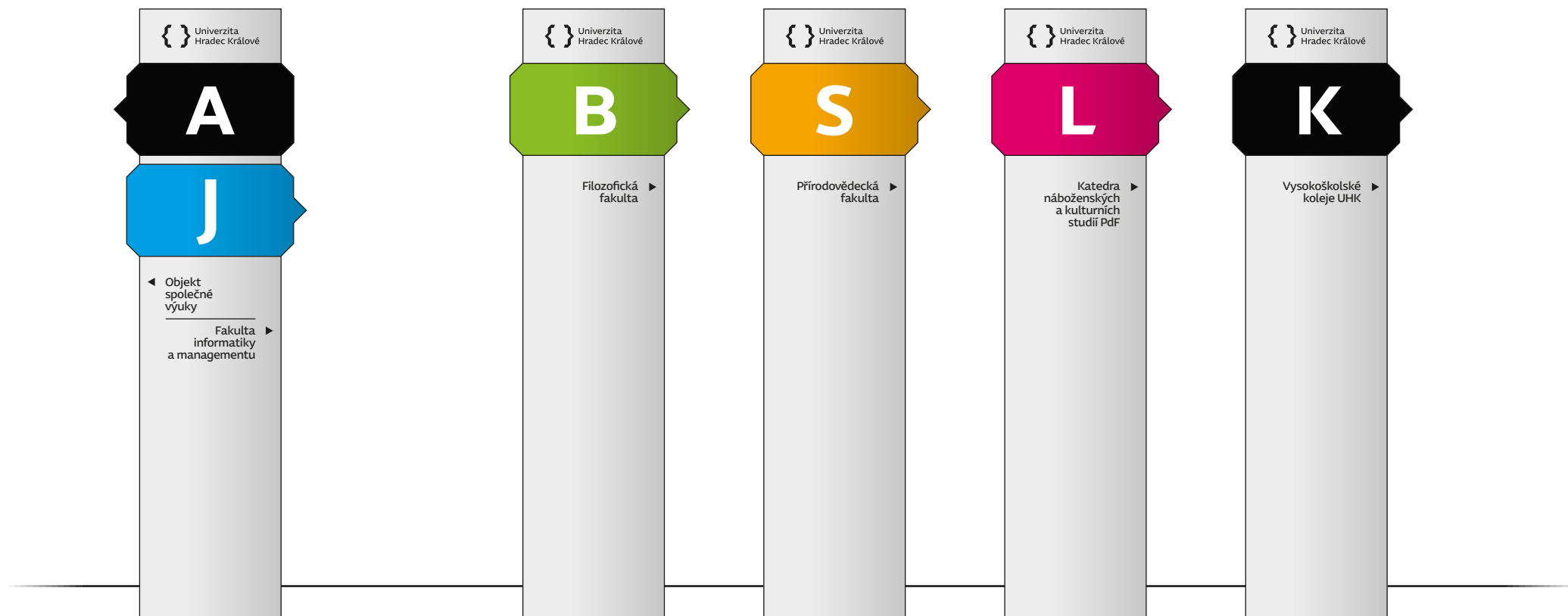

9.04 Vnitřní orientační systém – rozcestník



9.05 Vnitřní orientační systém – označení dveří



Název pracoviště

101

Jméno Příjmení
funkce

Jméno Příjmení
funkce

Jméno Příjmení
funkce

Název pracoviště

202

Jméno Příjmení
funkce

Název pracoviště

303

Jméno Příjmení
funkce

Jméno Příjmení
funkce

Název pracoviště

404

Jméno Příjmení
funkce

Jméno Příjmení
funkce

Jméno Příjmení
funkce

Název pracoviště

505

Jméno Příjmení
funkce

9.06 Mobiliář

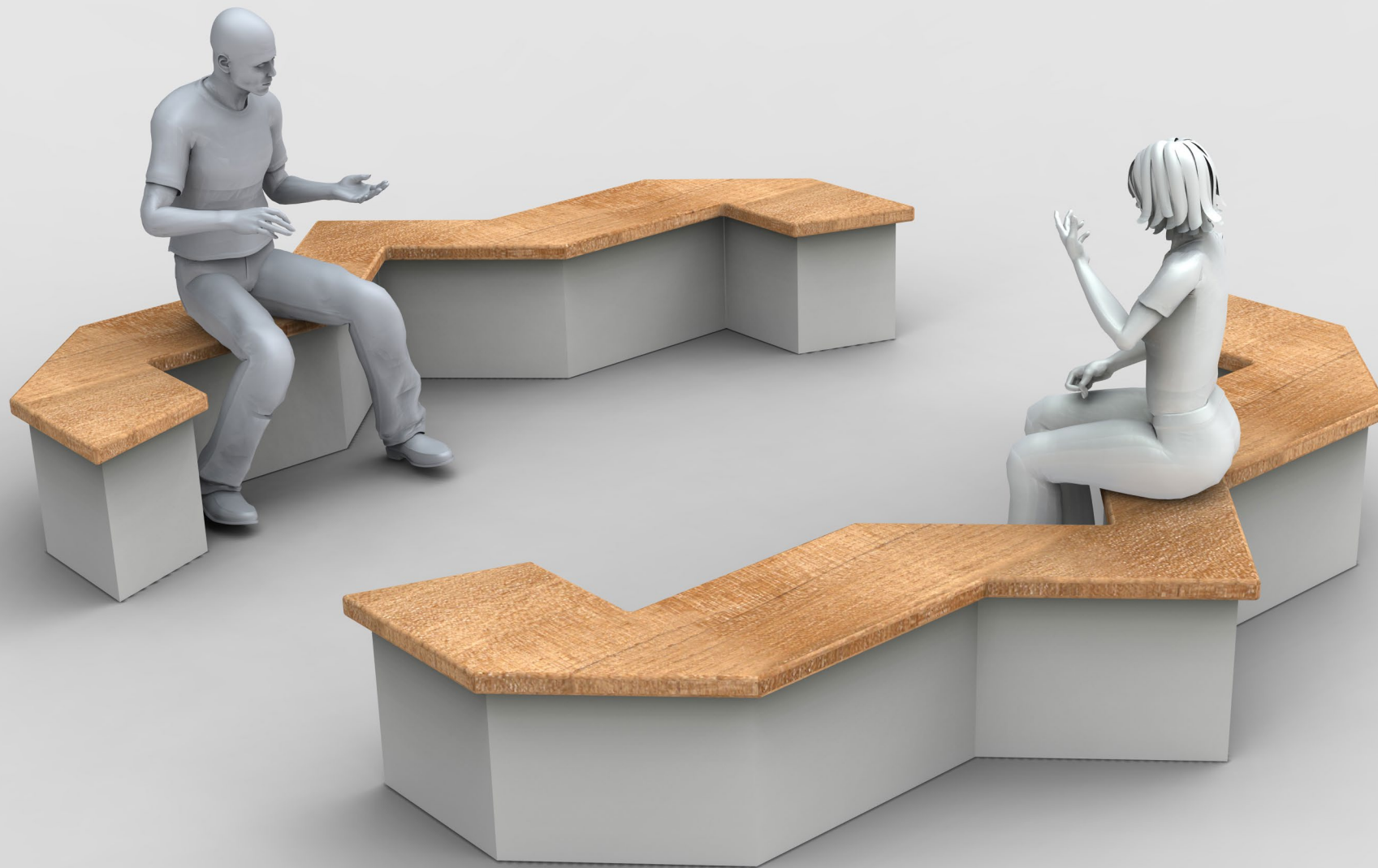



9.07 Piktogramy

Vizuální podoba piktogramů je v obecné rovině odvozena od tvarosloví písma Gradec, zároveň jej ale doplňuje o výrazný prvek (jednostranného) zaoblení rohu. Neří v možnostech tohoto grafického manuálu obsáhnout veškeré piktogramy, které univerzita používá či používat může. Vždy je však nutné respektovat požadavek vizuální podobnosti napříč všemi piktogramy, jakož i příbuznosti s univerzitním písmem Gradec.

S ohledem na náročné požadavky při navrhování piktogramů doporučujeme vždy spolupracovat s profesionálním grafickým designérem či typografem.

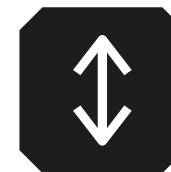

9.08 Označení vozidel

Vzhledem k velkému množství různých modelů vozidel, jež se mohou ve vozovém parku UHK objevit, není možné v tomto manuálu řešit každý konkrétní typ zvlášť. Dále uvedená pravidla tedy slouží pro základní orientaci při umísťování označení, avšak je nutno u každého jednoho modelu vozidla přistupovat k umísťování logotypu individuálně, ctít samotný design vozidla a případné značení jiného subjektu.

Při výběru barevné varianty logotypu se řídíme obecnými pravidly v tomto manuálu uvedenými.

Polep se vždy snažíme umístit tak, aby výrazné prvky designu vozidla (jako je lícování, výrazné prolisy, kliky dveří, zrcátka, dvířka nádrže apod.) nezasahovaly do ochranné zóny logotypu. Nelze-li však takto logotyp umístit, je nutno dbát, aby byl logotyp a jeho ochranná zóna narušena co pokud nejméně. Za zvlášť nevhodné se považuje umístění, kdy by narušující prvek mohl způsobovat významové znejasnění logotypu.

Taktéž je nepřipustné takové umístění, které by narušovalo ochrannou zónu již umístěného logotypu či které by jinak nevhodně zasahovalo do prvků jednotného vizuálního stylu jiného subjektu.

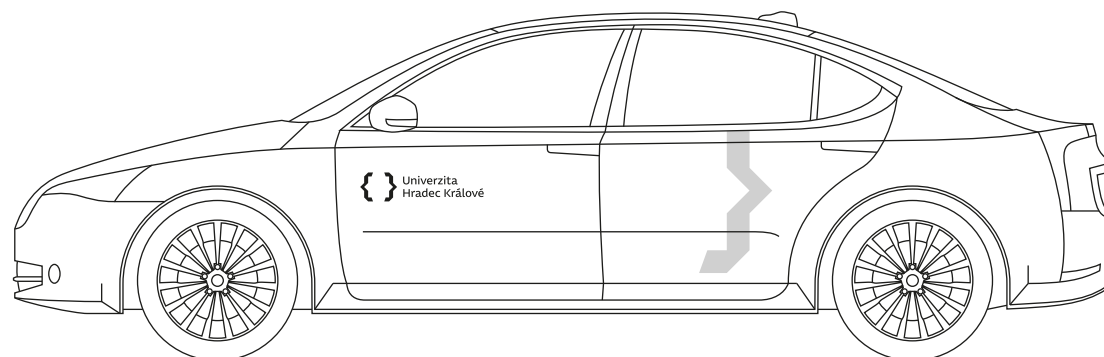
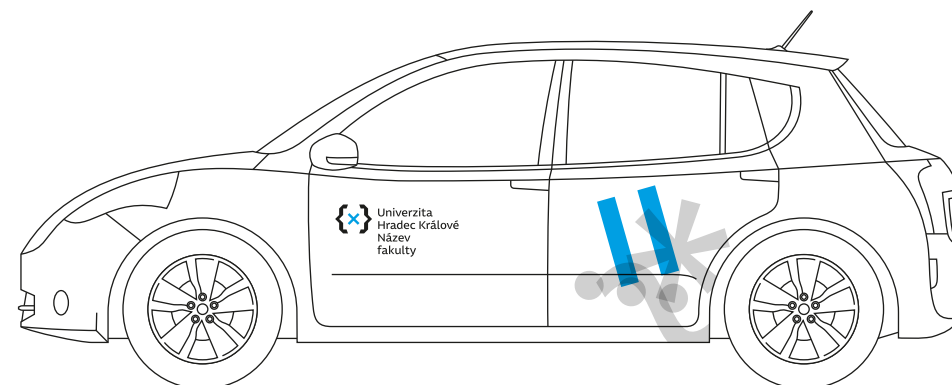

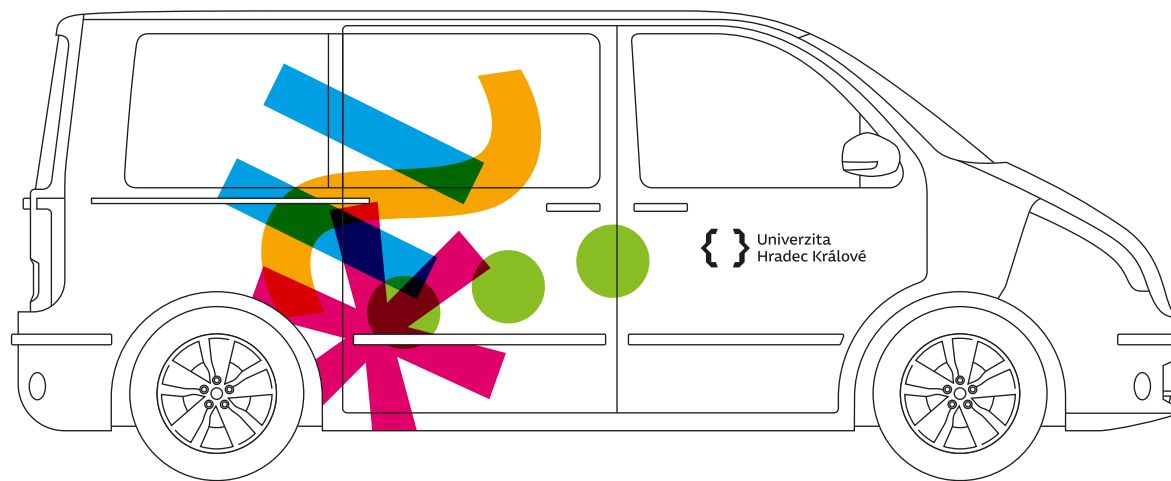





**Grafický manuál logotypu a jednotného
vizuálního stylu Univerzity Hradec Králové**
aktualizované vydání / únor 2021

© Univerzita Hradec Králové, 2021.
Design © Jiří Toman a Michal Kukačka, 2009–2021.

Rendery (str. 160–161) © Sergej Kuckir, 2009–2010.
Foto (str. 165) © ŠKODA AUTO a.s., 2016.
Foto (str. 131): spreadshirt, CC BY 2.0.